

DANSK TILSIGTET BRUG/INDIKATIONER: Indecers til immobilisering af knæet og kontrol af bevægelsesområde (ROM-kontrol) efter ACL, PCL, LCL og MCL-operationer samt meniskskader.

ADVARSLER OG FORHOLDSREGLER: Læs omhyggeligt brugs- og plejeinstruktioner for Breg. Fjern ikke T Scope-skinnen, medmindre sundhedspersonalet bærer dig op på gøre det. Andke indstillingerne til bevægelsesområde uden oplysning af sundhedspersonalet.

BRUGSANVISNING: FØRSTE PÅSETNING MÅ KUN FORETAGES AF SUNDHEDSPERSONALET! 1. Åbn stopklipsene og læg den flade. 2. Åbn skinnen, og læg den flade ned. 3. Læs fraktionsklipsene (A) på teleskopstangene.

JUSTERING AF BEVÆGELSESHENDELSE 11. Grænsenindstillinger for ekstension kan vælges mellem -10° (hyperextension) og 70° ved at trække fjæren ud og skubbe den til den ønskede position. 12. Grænsenindstillinger for flexion kan vælges mellem -10° og 120° (repræsenteret som side markering på skalken).

BRUK OG VEDLIEKELSER: Efter førstegangsindstilling kan T Scope fjernes og bli brugt igjen, ganske enkelt ved å åpne spennene. Etter den første påsetning kan T Scope toges og så settes på igjen ved kun å løse spennene.

MATERIALINNOLD: Aluminium, neopren, nylon, polyuretan, rustfritt stål. **GARANTI:** Breg produkter leveres med en begrenset garanti mot fabrikkasjons- og materialfeil.

DEDEKLEISE TIL BRUGERNE: Hvis der er indtruffet alvorlige hændelser i forbindelse med ændringer, skal dette rapporteres til Breg og den kompetente myndighed i regionen, hvor brugeren og/eller patienten er bosat.

NORSK BRUKSRÅDE/INDIKASJONER: Anbefal for immobilisering av knæet, kontroll av bevegelsesområde (ROM-kontroll) etter ACL, PCL, LCL og MCL, samt meniskskader eller underknyttstrømtelet.

ADVARSLER OG FORSIKTIGHETSREGLER: Les bruksveiledning og adværslar før bruk. Fjern ikkje fjern T Scope-støtten utan instruksjon frå legepersonell.

BRUKSANVISNING: KUN MEDISINSK PERSONELL SKAL FORETA FØRSTEGANGSINNSTILLING! 1. Åpne stopklipsene (A), løse spennene (B). 2. Åpne skinnen og legg den flate. 3. Læs og fraksjonsklipsene (A) på teleskopstangene.

BRUK OG VEDLIEKELSER: Etter førstegangsinnstilling kan T Scope fjernes og bli brukt igjen, ganske enkelt ved å åpne spennene. Etter den første påsetning kan T Scope toges og så settes på igjen ved kun å løse spennene.

MATERIALINNOLD: Aluminium, neopren, nylon, polyuretan, rustfritt stål. **GARANTI:** Breg produkter leveres med en begrenset garanti mot fabrikkasjons- og materialfeil.

DEDEKLEISE TIL BRUGERNE: Hvis det er indtruffet alvorlige hændelser i forbindelse med utstyret, skal det rapporteres til Breg og kompetent myndighet i medlemsstaten der brukeren og/eller pasienten er bosatt.

DEUTSCH VERWENDUNGSZWECK/INDIKATIONEN: Diese Orthesen sind dafür konzipiert, Patienten nach Knieoperationen oder Patienten mit Knieverletzungen oder -instabilitäten immobilisierend und/oder kontrollierter Bewegungsfreiheit zu bieten.

ADVARSLER OG FORSIKTIGHETSREGLER: Les bruksveiledning og adværslar før bruk. Fjern ikkje fjern T Scope-støtten utan instruksjon frå legepersonell.

BRUKSANVISNING: KUN MEDISINSK PERSONELL SKAL FORETA FØRSTEGANGSINNSTILLING! 1. Åpne stopklipsene (A), løse spennene (B). 2. Åpne skinnen og legg den flate. 3. Læs og fraksjonsklipsene (A) på teleskopstangene.

BRUK OG VEDLIEKELSER: Etter førstegangsinnstilling kan T Scope fjernes og bli brukt igjen, ganske enkelt ved å åpne spennene. Etter den første påsetning kan T Scope toges og så settes på igjen ved kun å løse spennene.

MATERIALINNOLD: Aluminium, neopren, nylon, polyuretan, rustfritt stål. **GARANTI:** Breg produkter leveres med en begrenset garanti mot fabrikkasjons- og materialfeil.

DEDEKLEISE TIL BRUGERNE: Hvis det er indtruffet alvorlige hændelser i forbindelse med utstyret, skal det rapporteres til Breg og kompetent myndighet i medlemsstaten der brukeren og/eller pasienten er bosatt.

ITALIANO USO PREVISTO/INDICAZIONI: Indicato come tutore post-operatorio per interventi alla cuffia dei rotatori, riparazioni labrali, lesioni, lussazioni, ricostruzioni articolari.

ADVARSLER OG FORSIKTIGHETSREGLER: Les bruksveiledning og adværslar før bruk. Fjern ikkje fjern T Scope-støtten utan instruksjon frå legepersonell.

BRUKSANVISNING: KUN MEDISINSK PERSONELL SKAL FORETA FØRSTEGANGSINNSTILLING! 1. Åpne stopklipsene (A), løse spennene (B). 2. Åpne skinnen og legg den flate. 3. Læs og fraksjonsklipsene (A) på teleskopstangene.

BRUK OG VEDLIEKELSER: Etter førstegangsinnstilling kan T Scope fjernes og bli brukt igjen, ganske enkelt ved å åpne spennene. Etter den første påsetning kan T Scope toges og så settes på igjen ved kun å løse spennene.

MATERIALINNOLD: Aluminium, neopren, nylon, polyuretan, rustfritt stål. **GARANTI:** Breg produkter leveres med en begrenset garanti mot fabrikkasjons- og materialfeil.

DEDEKLEISE TIL BRUGERNE: Hvis det er indtruffet alvorlige hændelser i forbindelse med utstyret, skal det rapporteres til Breg og kompetent myndighet i medlemsstaten der brukeren og/eller pasienten er bosatt.

ESPAÑOL USO INDICADO/INDICACIONES: Indicado para procedimientos postoperatorios del manguito rotatorio, reparación labral, lesiones, dislocaciones, reconstrucción articular.

ADVARSLER OG FORSIKTIGHETSREGLER: Les bruksveiledning og adværslar før bruk. Fjern ikkje fjern T Scope-støtten utan instruksjon frå legepersonell.

BRUKSANVISNING: KUN MEDISINSK PERSONELL SKAL FORETA FØRSTEGANGSINNSTILLING! 1. Åpne stopklipsene (A), løse spennene (B). 2. Åpne skinnen og legg den flate. 3. Læs og fraksjonsklipsene (A) på teleskopstangene.

BRUK OG VEDLIEKELSER: Etter førstegangsinnstilling kan T Scope fjernes og bli brukt igjen, ganske enkelt ved å åpne spennene. Etter den første påsetning kan T Scope toges og så settes på igjen ved kun å løse spennene.

MATERIALINNOLD: Aluminium, neopren, nylon, polyuretan, rustfritt stål. **GARANTI:** Breg produkter leveres med en begrenset garanti mot fabrikkasjons- og materialfeil.

DEDEKLEISE TIL BRUGERNE: Hvis det er indtruffet alvorlige hændelser i forbindelse med utstyret, skal det rapporteres til Breg og kompetent myndighet i medlemsstaten der brukeren og/eller pasienten er bosatt.

ENGLISH UTILISATION USE/INDICATIONS: Indicated for immobilization of the knee, range of motion control following ACL, PCL, LCL and MCL surgeries, and meniscal repairs of the lower limb.

ADVARSLER OG FORSIKTIGHETSREGLER: Les bruksveiledning og adværslar før bruk. Fjern ikkje fjern T Scope-støtten utan instruksjon frå legepersonell.

BRUKSANVISNING: KUN MEDISINSK PERSONELL SKAL FORETA FØRSTEGANGSINNSTILLING! 1. Åpne stopklipsene (A), løse spennene (B). 2. Åpne skinnen og legg den flate. 3. Læs og fraksjonsklipsene (A) på teleskopstangene.

BRUK OG VEDLIEKELSER: Etter førstegangsinnstilling kan T Scope fjernes og bli brukt igjen, ganske enkelt ved å åpne spennene. Etter den første påsetning kan T Scope toges og så settes på igjen ved kun å løse spennene.

MATERIALINNOLD: Aluminium, Neopren, Nylon, Polyurethane, Stainless Steel. **WARRANTY:** Breg products come with a limited warranty against manufacturing and material defects.

DEDEKLEISE TIL BRUGERNE: Hvis det er indtruffet alvorlige hændelser i forbindelse med utstyret, skal det rapporteres til Breg og kompetent myndighet i medlemsstaten der brukeren og/eller pasienten er bosatt.

FRANÇAIS UTILISATION USE/INDICATIONS: Indiqué pour l'immobilisation du genou, le contrôle de l'amplitude des mouvements après les opérations du LCA, du LCP, du LLE et du LMC, et les réparations méniscales des membres inférieurs.

ADVARSLER OG FORSIKTIGHETSREGLER: Les bruksveiledning og adværslar før bruk. Fjern ikkje fjern T Scope-støtten utan instruksjon frå legepersonell.

BRUKSANVISNING: KUN MEDISINSK PERSONELL SKAL FORETA FØRSTEGANGSINNSTILLING! 1. Åpne stopklipsene (A), løse spennene (B). 2. Åpne skinnen og legg den flate. 3. Læs og fraksjonsklipsene (A) på teleskopstangene.

BRUK OG VEDLIEKELSER: Etter førstegangsinnstilling kan T Scope fjernes og bli brukt igjen, ganske enkelt ved å åpne spennene. Etter den første påsetning kan T Scope toges og så settes på igjen ved kun å løse spennene.

MATERIALINNOLD: Aluminium, Neopren, Nylon, Polyurethane, Stainless Steel. **WARRANTY:** Breg products come with a limited warranty against manufacturing and material defects.

DEDEKLEISE TIL BRUGERNE: Hvis det er indtruffet alvorlige hændelser i forbindelse med utstyret, skal det rapporteres til Breg og kompetent myndighet i medlemsstaten der brukeren og/eller pasienten er bosatt.

UTILISATEURS VISÉS: Les utilisateurs visés doivent être des professionnels agréés, le patient ou le patient's caregiver. The user should be able to read, understand and be physically capable to perform all the directions, warnings and cautions provided in the information for use.

ADVARSLER OG FORSIKTIGHETSREGLER: Les bruksveiledning og adværslar før bruk. Fjern ikkje fjern T Scope-støtten utan instruksjon frå legepersonell.

BRUKSANVISNING: KUN MEDISINSK PERSONELL SKAL FORETA FØRSTEGANGSINNSTILLING! 1. Åpne stopklipsene (A), løse spennene (B). 2. Åpne skinnen og legg den flate. 3. Læs og fraksjonsklipsene (A) på teleskopstangene.

BRUK OG VEDLIEKELSER: Etter førstegangsinnstilling kan T Scope fjernes og bli brukt igjen, ganske enkelt ved å åpne spennene. Etter den første påsetning kan T Scope toges og så settes på igjen ved kun å løse spennene.

MATERIALINNOLD: Aluminium, Neopren, Nylon, Polyurethane, Stainless Steel. **WARRANTY:** Breg products come with a limited warranty against manufacturing and material defects.

DEDEKLEISE TIL BRUGERNE: Hvis det er indtruffet alvorlige hændelser i forbindelse med utstyret, skal det rapporteres til Breg og kompetent myndighet i medlemsstaten der brukeren og/eller pasienten er bosatt.

UTILISATEURS VISÉS: Les utilisateurs visés doivent être des professionnels agréés, le patient ou le patient's caregiver. The user should be able to read, understand and be physically capable to perform all the directions, warnings and cautions provided in the information for use.

ADVARSLER OG FORSIKTIGHETSREGLER: Les bruksveiledning og adværslar før bruk. Fjern ikkje fjern T Scope-støtten utan instruksjon frå legepersonell.

BRUKSANVISNING: KUN MEDISINSK PERSONELL SKAL FORETA FØRSTEGANGSINNSTILLING! 1. Åpne stopklipsene (A), løse spennene (B). 2. Åpne skinnen og legg den flate. 3. Læs og fraksjonsklipsene (A) på teleskopstangene.

BRUK OG VEDLIEKELSER: Etter førstegangsinnstilling kan T Scope fjernes og bli brukt igjen, ganske enkelt ved å åpne spennene. Etter den første påsetning kan T Scope toges og så settes på igjen ved kun å løse spennene.

MATERIALINNOLD: Aluminium, Neopren, Nylon, Polyurethane, Stainless Steel. **WARRANTY:** Breg products come with a limited warranty against manufacturing and material defects.

DEDEKLEISE TIL BRUGERNE: Hvis det er indtruffet alvorlige hændelser i forbindelse med utstyret, skal det rapporteres til Breg og kompetent myndighet i medlemsstaten der brukeren og/eller pasienten er bosatt.

UTILISATEURS VISÉS: Les utilisateurs visés doivent être des professionnels agréés, le patient ou le patient's caregiver. The user should be able to read, understand and be physically capable to perform all the directions, warnings and cautions provided in the information for use.

ADVARSLER OG FORSIKTIGHETSREGLER: Les bruksveiledning og adværslar før bruk. Fjern ikkje fjern T Scope-støtten utan instruksjon frå legepersonell.

BRUKSANVISNING: KUN MEDISINSK PERSONELL SKAL FORETA FØRSTEGANGSINNSTILLING! 1. Åpne stopklipsene (A), løse spennene (B). 2. Åpne skinnen og legg den flate. 3. Læs og fraksjonsklipsene (A) på teleskopstangene.

BRUK OG VEDLIEKELSER: Etter førstegangsinnstilling kan T Scope fjernes og bli brukt igjen, ganske enkelt ved å åpne spennene. Etter den første påsetning kan T Scope toges og så settes på igjen ved kun å løse spennene.

MATERIALINNOLD: Aluminium, Neopren, Nylon, Polyurethane, Stainless Steel. **WARRANTY:** Breg products come with a limited warranty against manufacturing and material defects.

DEDEKLEISE TIL BRUGERNE: Hvis det er indtruffet alvorlige hændelser i forbindelse med utstyret, skal det rapporteres til Breg og kompetent myndighet i medlemsstaten der brukeren og/eller pasienten er bosatt.

NOTICE TO USERS: If any serious incident has occurred in relation to the device, report to Breg and the competent authority of the Member State in which the user and/or patient is established.

AVIS AUX UTILISATEURS: Si un incident grave survient avec cet appareil, merci de le signaler à Breg ainsi qu'aux autorités compétentes de l'État dans lequel réside l'utilisateur et/ou le patient.

AVISO PARA LOS USUARIOS: Si se produce un incidente grave debido a este dispositivo, informe a Breg y a la autoridad competente del Estado miembro donde esté establecido el usuario o el paciente.

AVVISO PER GLI UTENTI: In caso di incidente grave in relazione al dispositivo, inviare una segnalazione a Breg e all'autorità competente dello Stato membro di residenza dell'utente e/o del paziente.

HINWEIS FÜR DEN ANWENDER: Schwerewiegende Vorfälle in Bezug auf das Produkt sind Breg und der zuständigen Behörde des Mitgliedstaates, in dem der Anwender und/oder Patient ansässig ist, zu melden.

MERKAD TIL BRUKERNE: Hvis det er forekommet alvorlige hendelser i forbindelse med utstyret, skal det rapporteres til Breg og kompetent myndighet i medlemsstaten der brukeren og/eller pasienten er bosatt.

DEDEKLEISE TIL BRUGERNE: Hvis der er indtruffet alvorlige hændelser i forbindelse med ændringer, skal dette rapporteres til Breg og den kompetente myndighed i regionen, hvor brugeren og/eller patienten er bosat.



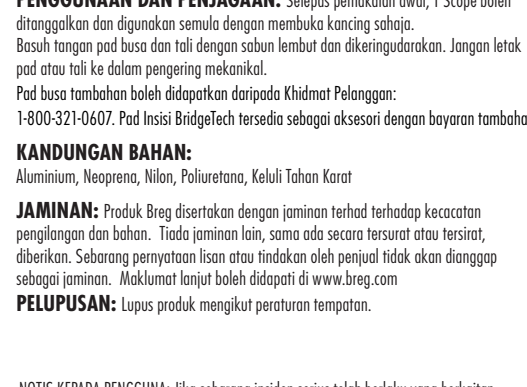
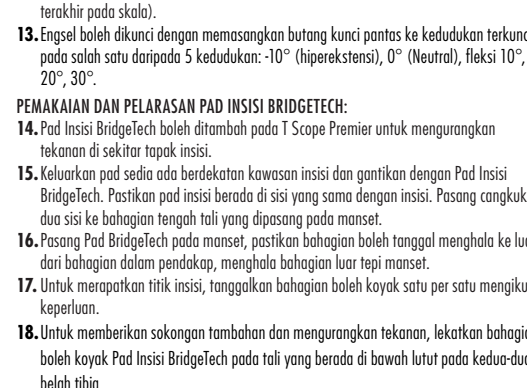
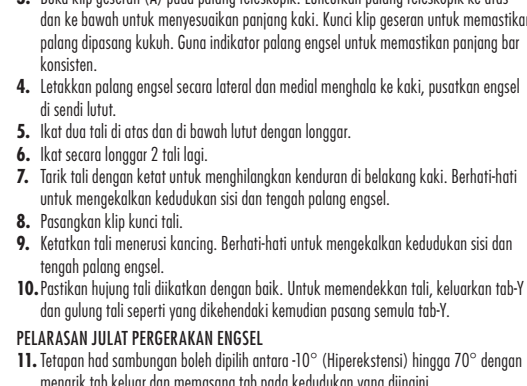
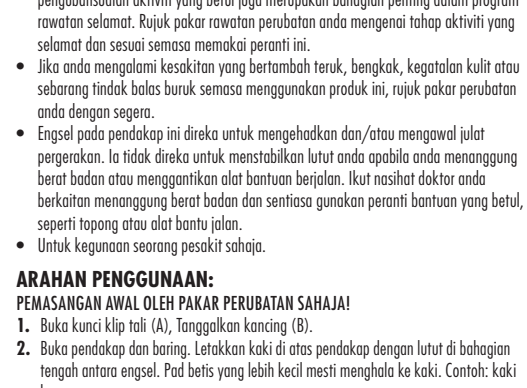
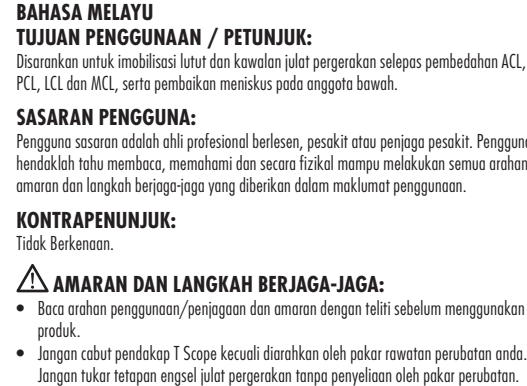
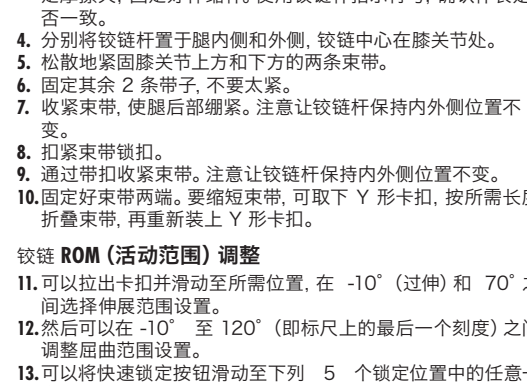
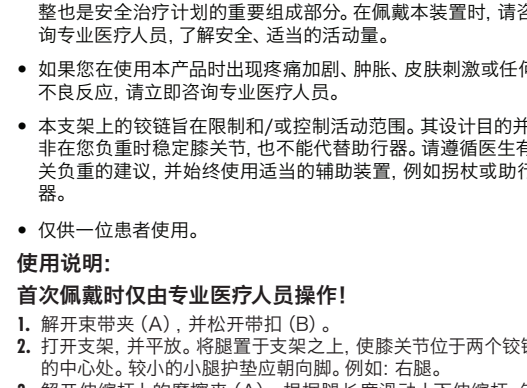
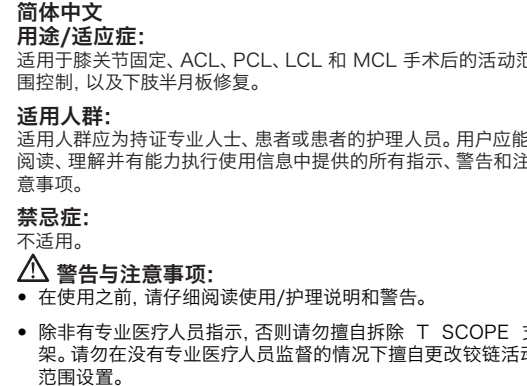
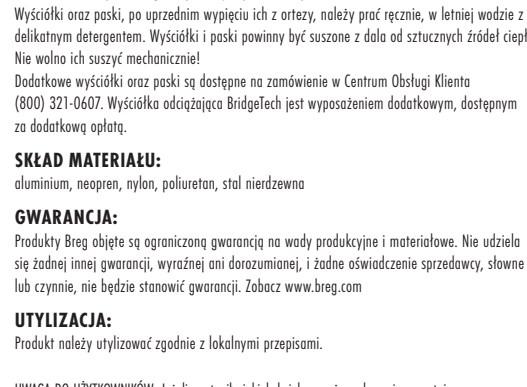
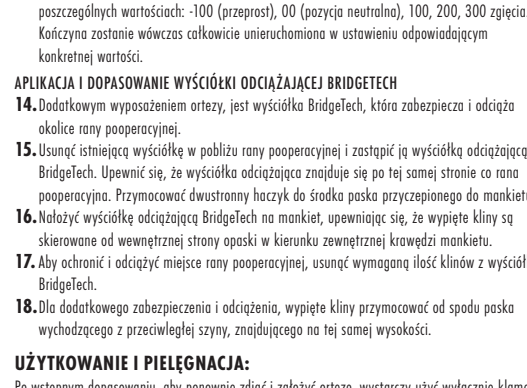
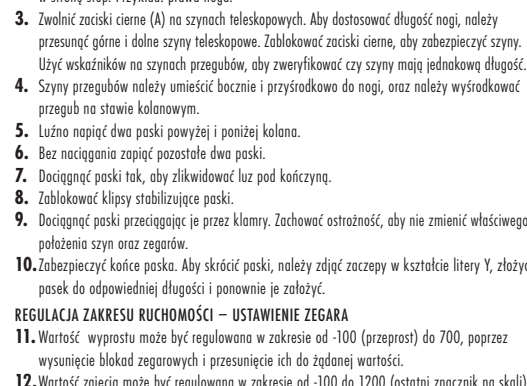
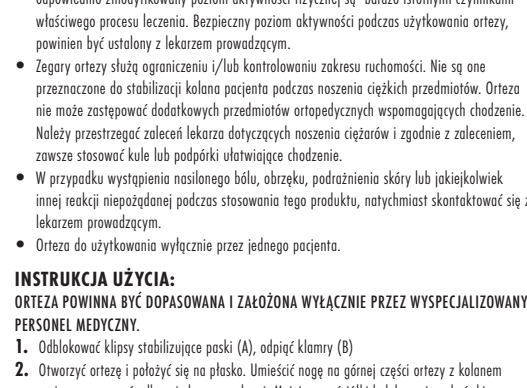
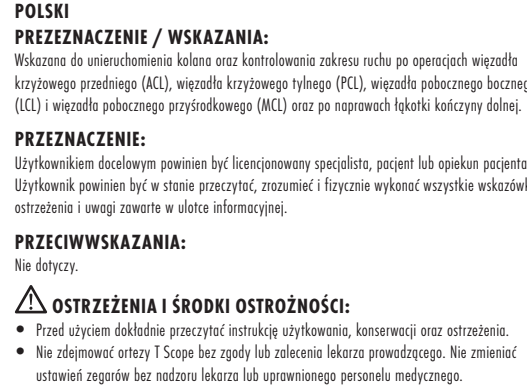
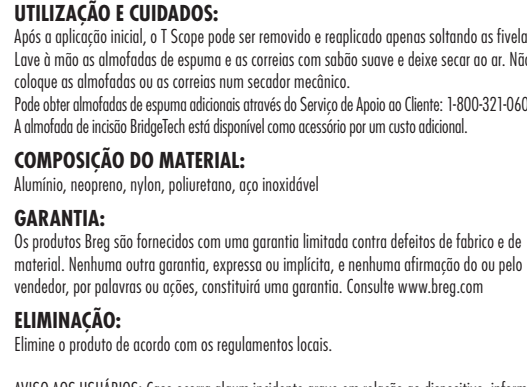
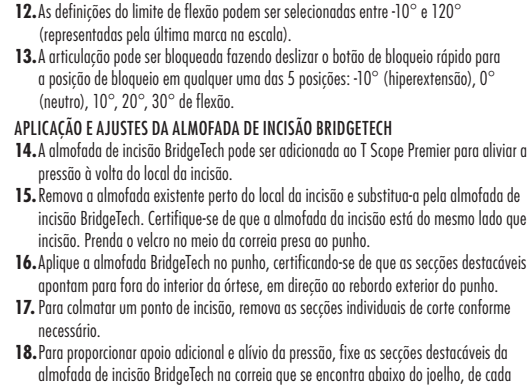
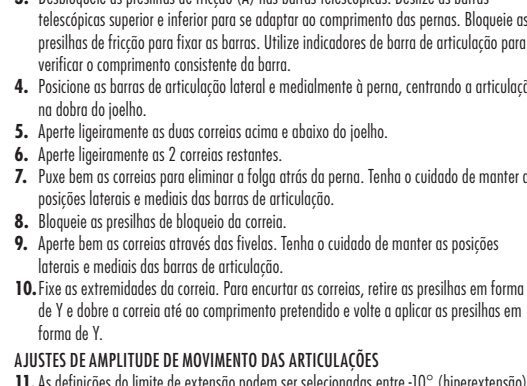
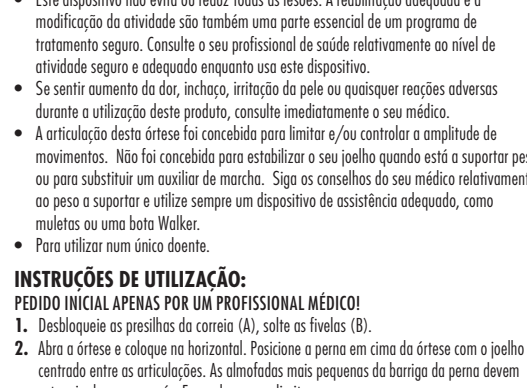
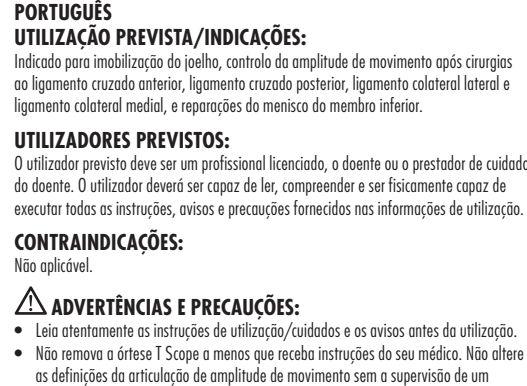
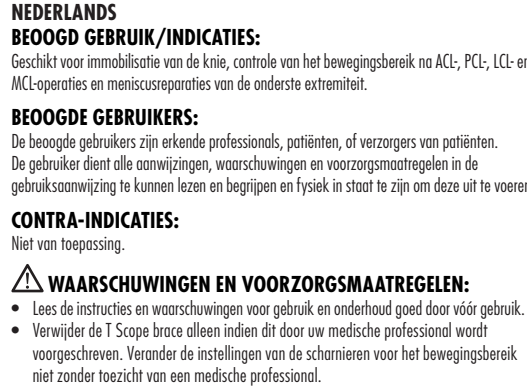
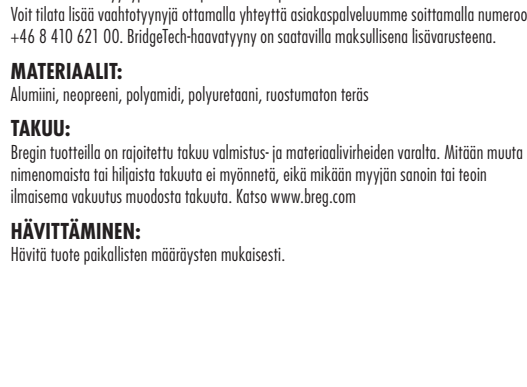
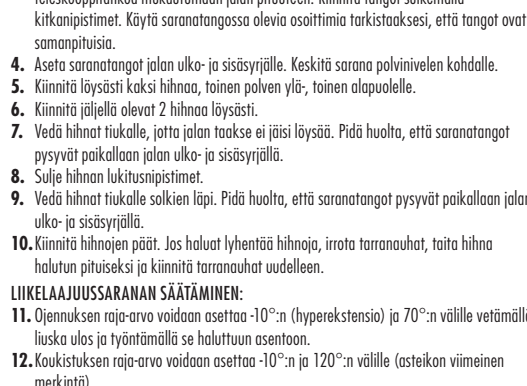
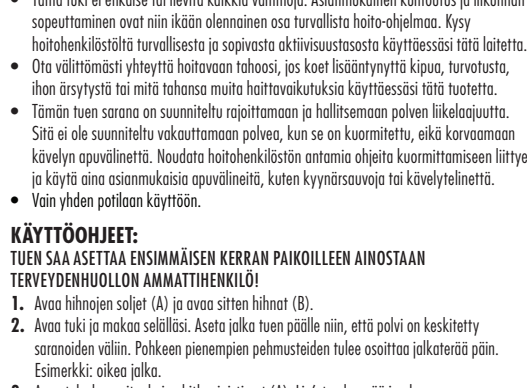
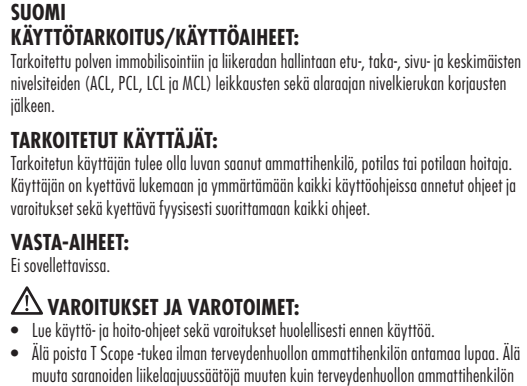
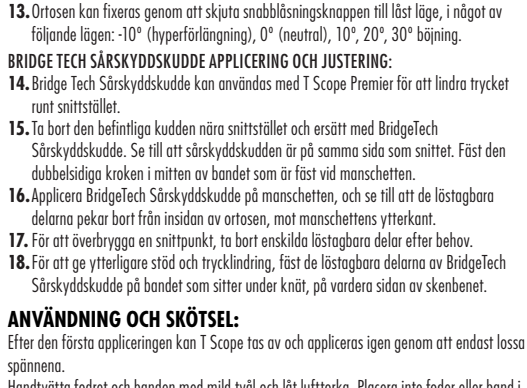
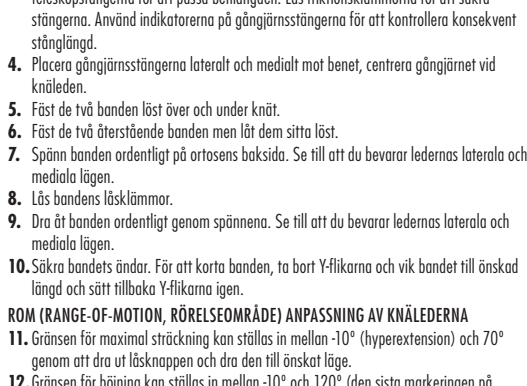
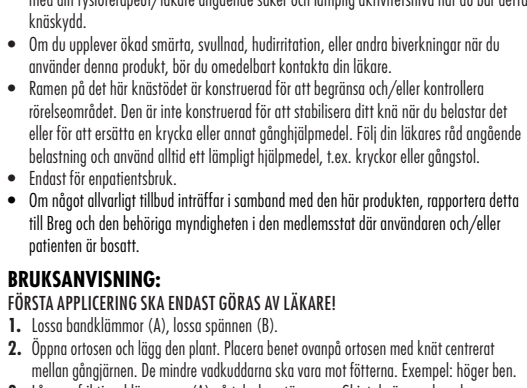
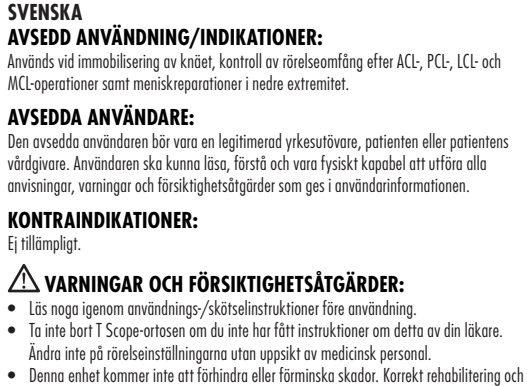
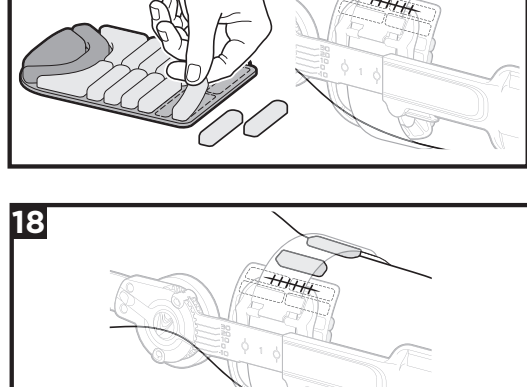
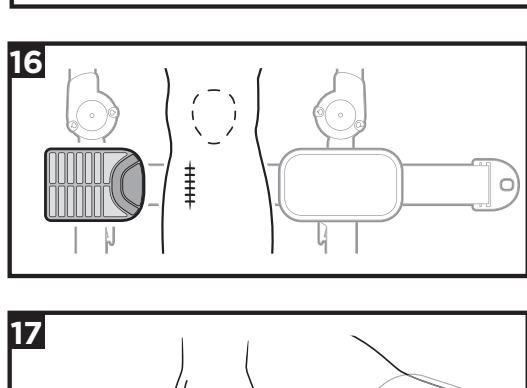
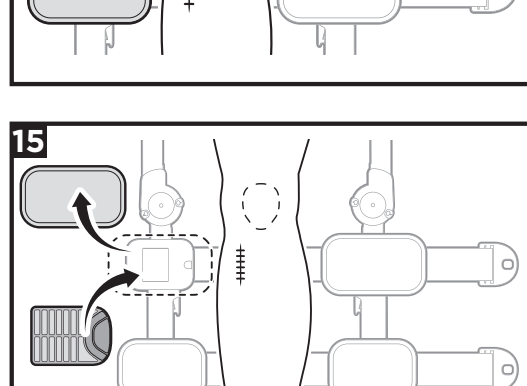
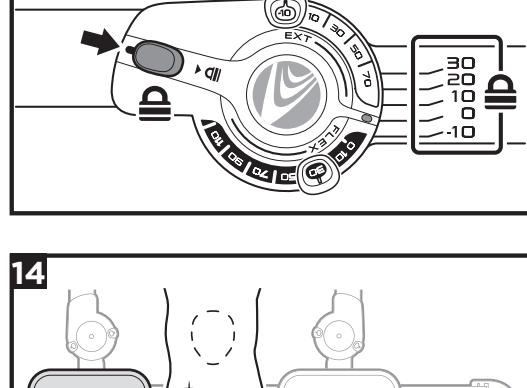
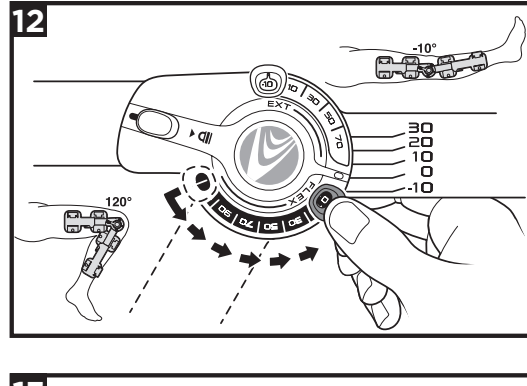
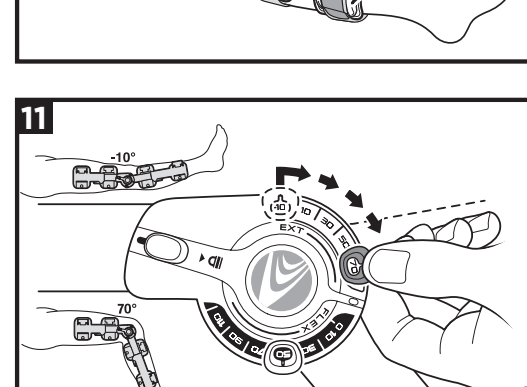
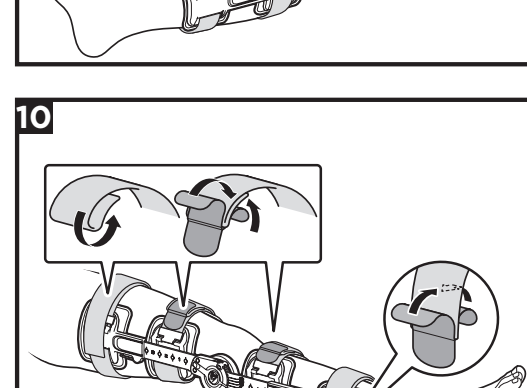
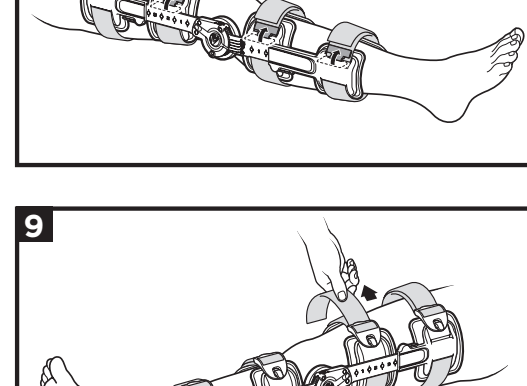
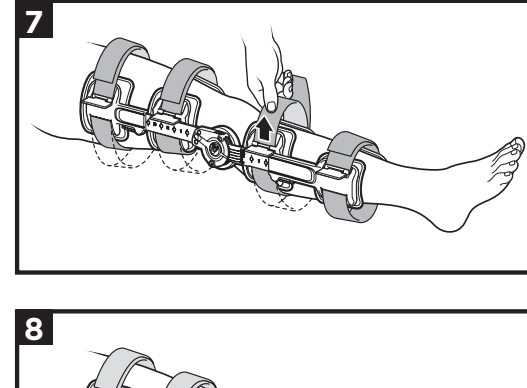
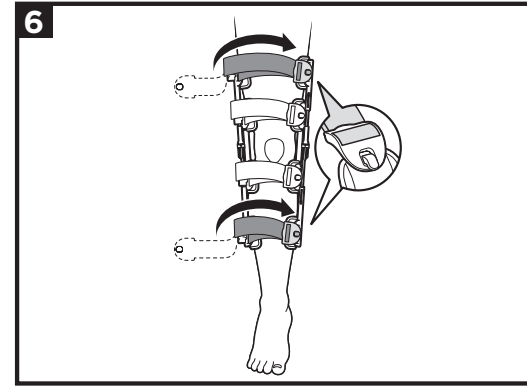
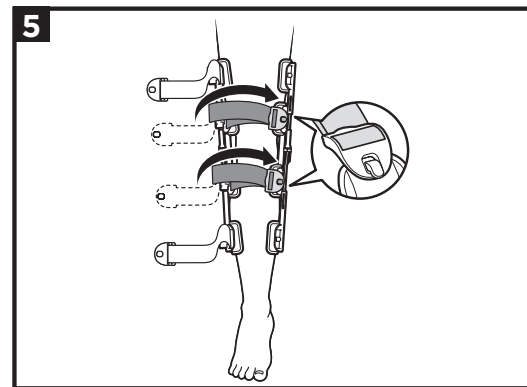
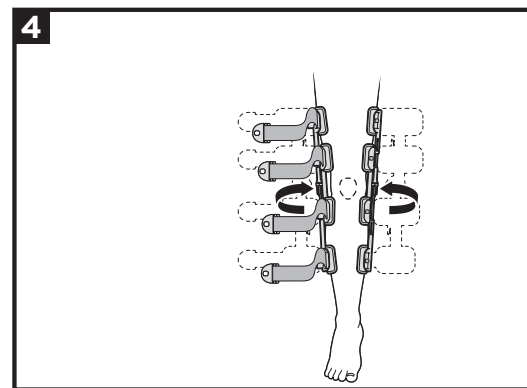
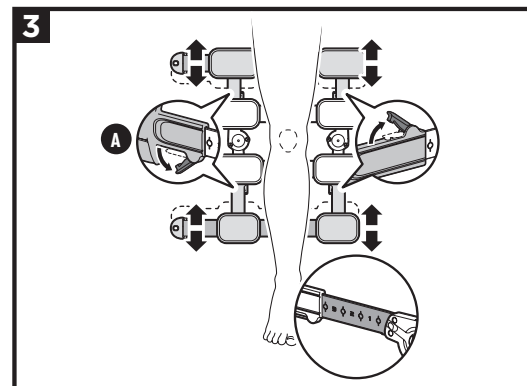
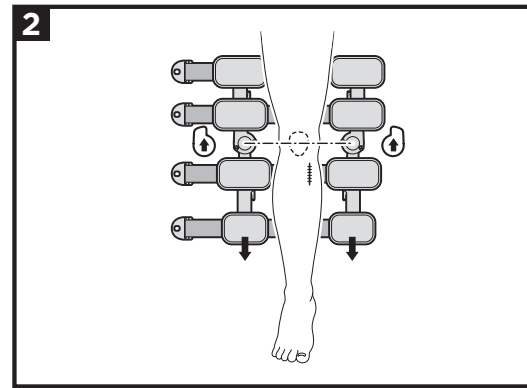
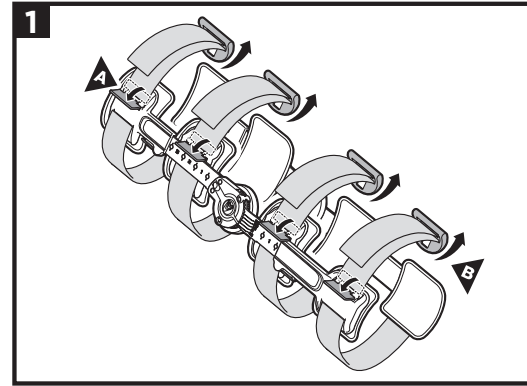

1

6

12

12

12

12

12

12

12

12

12

2

7

13

13

13

13

13

13

13

13

13

3

8

14

14

14

14

14

14

14

14

14

4

9

15

15

15

15

15

15

15

15

15

5

10

16

16

16

16

16

16

16

16

16

5

11

17

17

17

17

17

17

17

17

17

SVENSKA
BEÖGÖD ANVÄNDNING/INDIKATIONER:
Används vid immobilisering av knäet, kontroll av rörelseomfång efter ACL, PCL, LCL- och MCL-operationer samt mesiciraportering i nedre extremitet.

AVSEDA ANVÄNDARE:
Den avsedda användaren bör vara en legitimerad yrkesutövare, patienten eller patientens vårdgivare. Användaren ska kunna läsa, förstå och vara fysiskt kapabel att utföra alla anvisningar, varningar och försiktighetsåtgärder som ges i användarinformationen.

KONTRAINDIKATIONER:
Ej tillämpligt.

- ⚠ VARNINGAR OCH FÖRSIKTIGHETSÅTGÄRDER:**
- Läs noga igenom användnings-/skötselinstruktioner före användning.
 - Ta inte bort T Scope-artsen om du inte har fått instruktioner om detta av din läkare. Andra inte på rörelseinsatillagningar utan uppsikt av medicinsk personal.
 - Denna enhet kommer inte att förhindra eller förminska skador. Korrekt rehabilitering och aktivitetsmodifiering är också en viktig del av ett säkert behandlingsprogram. Rådög med din fysioterapeut/läkare angående säker och lämplig aktivitetsnivå när du bör åter gå knäskydd.
 - Om du upplever ökad smärta, svullnad, hudirritation, eller andra biverkningar när du använder denna produkt, bör du omedelbart kontakta din läkare.
 - Romen på det här knäskyddet är konstruerat för att begränsa och/eller kontrollera rörelseomfånget. Den är inte konstruerad för att stabilisera ditt knä när du belastar det. Sätt ej på osvanliga verktyg/utrustning på knäet, kan se en kramme eller ökad kavremaning och använd alltid ett lämpligt hjälpmedel, t.ex. kryckor eller gångstöd.
 - Endast för engångsbruk.
 - Om något olämligt tillbud inträffar i samband med den här produkten, rapportera detta till Breg och den behöriga myndigheten i den medlemsstat där användaren och/eller patienten är bosatt.

BRUKSANVISNING:
FÖRSTA APPLIKERING SKA ENDAST GÖRAS AV LÄKARE!

1. Lössa bandlåsningen (A). Lossa spännarna (B).
2. Även tåki ja mekään sällistisi. Aseta jalka tuon puolelle niin, että polvi on kaksipuolista suoraan silloin. Pohkeen pienempien pehmustusten välillä osoittaa polven sijaintipaikan. Esimerkiksi oikea jalka.
3. Även teleskoopptankojen kiikintämissä (A). Liu'uta vlemmyksi ja olemassa teleskoopptankoa mukautamaan jalan pituutta. Kiinnitä tangentit sulkimella kiikintämissä. Käytä saranoitangossa olevia osia tarkistukseksi, että tangentit ovat samantasuisia.
4. Aseta saranoitangot jalan ulko- ja sisäisyylle. Keskittä sarama polvinivelen kohdalle.
5. Kiinnitä löysistä kaksi hihnoa, toinen polven yllä, toinen alapuolella.
6. Kiinnitä jäljellä olevat 2 hihnoa löysästi.
7. Veda hihnat tiukalle, jotta jalan taakse ei jäisi löysää. Pidä huolta, että saranoitangot pysyvät paikallaan jalan ulko- ja sisäisyylle.
8. Sälje hihnat lukitusosittimet.
9. Veda hihnat tiukalle lukitusosien läpi. Pidä huolta, että saranoitangot pysyvät paikallaan jalan ulko- ja sisäisyylle.
10. Kiinnitä hihnoja päälle. Jos haluat lyhentää hihnoja, irrota taranauhat, taota hihno haluttuun pituuteksi ja kiinnitä taranauhat uudelleen.

- LIKELAAJUUSARAHAN SÄÄTTÄMINEN:**
11. Ojennuksen nopeus voidaan asettaa -10°'n (hyperextensio) ja 70°'n välillä vetämällä lankaa alas ja työntämällä se haluttuun asentoon.
 12. Kookistuksen nopeus voidaan asettaa -10°'n ja 120°'n välillä (asteikon viimeinen merkintä).
 13. Saranoita voidaan lukita liu'uttamalla pikalukituspainike lukittuun asentoon jossakin 5 asennosta: -10° (hyperextensio), 0° (neutraali), 10°, 20°, tai 30°'n kookistus.
- BRIDGE TECH-HAAVATYNYN KÄYTTÖ JA SÄÄTTÄMINEN:**
14. T Scope Premier -tukeen voidaan liittää BridgeTech-haavatyyny lievitettämällä leikkaukshaavan alueella kohdistuvaa painetta.
 15. Pösta olemi pehmuste leikkaukshoikan läheltä ja korvaa se BridgeTech-haavatyynyllä. Muista, että haavatyyny on samalla puolella kuin leikkaukshaava. Kiinnitä kaksipuolinen taranauha mansettiin kiinnittämällä hihnan keskelle.
 16. Kiinnitä BridgeTech-tyyny mansettiin varmistaen, että irti repähtävyt osat osoittavat poispuolin tuu sisäpuolella kahli mansettien ulkopuolella.
 17. Suoja tarvittaessa yksittäisiä irti repähtävyt osia leikkaukshaavan ympäriltä.
 18. Vain löistä tukeo ja vähentää painetta kiinnittämällä BridgeTech-haavatyyny irti repähtävyt osat poissa alapuolella olevaan hihnaan jommallekummallakin puolella säätöruutu.

ANVÄNDNING OCH SKÖTSEL:
Efter den första applikeringen kan T Scope tas av och appliceras igen genom ett endast lössa spännarna. Handvårta fodret och banden med mild tvål och luft torka. Placera in te fodret eller band i torkskåp eller torktumlare. Extra band och fodret kan beställas från kundservice: +46 (0) 4106210. Bridge Tech Särskyddskudde finns som tillbehör till tilläggspris.

MATERIALINNEHÅLL:
Aluminium, neopreen, nylon, polyuretann, rostfritt stål

GARANTI:
Breg's produkter har en begränsad garanti för tillverknings- och materiafel. Ingen annan garanti, uttrycklig eller underförstådd, ges och ingen bekräftelse från säljaren, genom ord eller handling, kommer att utgöra en garanti. Se www.breg.com

KASSERING:
Kassera produkten i enlighet med lokala bestämmelser.

MEEDLÄNDE TILL ANVÄNDARE:
Om något olämligt tillbud inträffar i samband med den här produkten, rapportera detta till Breg och den behöriga myndigheten i den medlemsstat där användaren och/eller patienten är bosatt.

SUOMI
KÄYTTÖTARKOITUS/KÄYTTÖAIHEET:
Tarkoitettu polven immobilisoimiseen ja liikaradon hallintaan etu-, taka-, sivu- ja keskimittain nivelistä (ACL, PCL, LCL, MCL) leikkauksen sekä alaraajan niveliikkurien korjauksen jälkeen.

TARKOITETUT KÄYTTÄJÄT:
Tarkoitettu käyttäjien tulee olla luvan saanut ammattihenkilö, potilas tai potilaan hoitaja. Käyttäjien on kyettävä lukemaan ja ymmärtämään kaikki käyttöohjeissa annetut ohjeet ja varoitukset sekä kyettävä fyysisesti suorittamaan kaikki ohjeet.

VASTA-AIHEET:
Ei sovellettavissa.

- ⚠ VAROITUKSET JA VAROTOIMET:**
- Lue käyttö- ja hoito-ohjeet sekä varoitukset huolellisesti ennen käyttöä.
 - Älä poista T Scope-tukea ilman terveydenhuollon ammattihenkilön antamaa lupaa. Älä muuta saranoitain liikkajajussäätöjä muuten kuin terveydenhuollon ammattihenkilön luvalla.
 - Tämä tukei ei ehkäise tai lievitä kaikkia vammoja. Asionmukainen kuntoutus ja liikunnan sopeuttaminen ovat niin ikään olennaisia osa turvallista hoito-ohjelmaa. Kysy hoitohenkilöstöltä turvallisesta ja sopivasta aktiivisuussuostasta käyttäessäs tätä tukeita.
 - Ota välittömästi yhteyttä hoitajaan tukeesta, jos koet lisääntyä kipua, turvotusta, ihon ärsyvystä tai muita talaruosa muita haittavaikutuksia käyttäessäs tätä tukeita.
 - Täällä tuken saaminen osuuntamalla rajoittamaan ja hallitsemaan liikettä liikkajajussäätöä. Sätt ei ole suunniteltu vakauttamaan polvea, kun se on kuumme tai oireita, eikä kavremaning ja annettavalla ohjeella. Noudeta hoitohenkilöstön antamia ohjeita kuummeantamisen liitynen ja jättä pois en hulummidet om laagan. Vain har odavien om laagan. Vain har odavien om laagan. Vain har odavien om laagan.
 - Vain yhtä ohjeita tilbud inträffar i samband med den här produkten, rapportera detta till Breg och den behöriga myndigheten i den medlemsstat där användaren och/eller patienten är bosatt.

KÄYTTÖOHJEET:
TUEN SÄÄ ASETA ENSIMMÄISEN KERRAN PAIKOILLEEN AINOSTAAN TERVEYDENHUOLLON AMMATTIHENKILÖ!

1. Avoa hihnojen soljet (A) ja avaa silten hihnoit (B).
2. Även tåki ja mekään sällistisi. Aseta jalka tuon puolelle niin, että polvi on kaksipuolista suoraan silloin. Pohkeen pienempien pehmustusten välillä osoittaa polven sijaintipaikan. Esimerkiksi oikea jalka.
3. Även teleskoopptankojen kiikintämissä (A). Liu'uta vlemmyksi ja olemassa teleskoopptankoa mukautamaan jalan pituutta. Kiinnitä tangentit sulkimella kiikintämissä. Käytä saranoitangossa olevia osia tarkistukseksi, että tangentit ovat samantasuisia.
4. Aseta saranoitangot jalan ulko- ja sisäisyylle. Keskittä sarama polvinivelen kohdalle.
5. Kiinnitä löysistä kaksi hihnoa, toinen polven yllä, toinen alapuolella.
6. Kiinnitä jäljellä olevat 2 hihnoa löysästi.
7. Veda hihnat tiukalle, jotta jalan taakse ei jäisi löysää. Pidä huolta, että saranoitangot pysyvät paikallaan jalan ulko- ja sisäisyylle.
8. Sälje hihnat lukitusosittimet.
9. Veda hihnat tiukalle lukitusosien läpi. Pidä huolta, että saranoitangot pysyvät paikallaan jalan ulko- ja sisäisyylle.
10. Kiinnitä hihnoja päälle. Jos haluat lyhentää hihnoja, irrota taranauhat, taota hihno haluttuun pituuteksi ja kiinnitä taranauhat uudelleen.

- LIKELAAJUUSARAHAN SÄÄTTÄMINEN:**
11. Ojennuksen nopeus voidaan asettaa -10°'n (hyperextensio) ja 70°'n välillä vetämällä lankaa alas ja työntämällä se haluttuun asentoon.
 12. Kookistuksen nopeus voidaan asettaa -10°'n ja 120°'n välillä (asteikon viimeinen merkintä).
 13. Saranoita voidaan lukita liu'uttamalla pikalukituspainike lukittuun asentoon jossakin 5 asennosta: -10° (hyperextensio), 0° (neutraali), 10°, 20°, tai 30°'n kookistus.
- BRIDGE TECH-HAAVATYNYN KÄYTTÖ JA SÄÄTTÄMINEN:**
14. T Scope Premier -tukeen voidaan liittää BridgeTech-haavatyyny lievitettämällä leikkaukshaavan alueella kohdistuvaa painetta.
 15. Pösta olemi pehmuste leikkaukshoikan läheltä ja korvaa se BridgeTech-haavatyynyllä. Muista, että haavatyyny on samalla puolella kuin leikkaukshaava. Kiinnitä kaksipuolinen taranauha mansettiin kiinnittämällä hihnan keskelle.
 16. Kiinnitä BridgeTech-tyyny mansettiin varmistaen, että irti repähtävyt osat osoittavat poispuolin tuu sisäpuolella kahli mansettien ulkopuolella.
 17. Suoja tarvittaessa yksittäisiä irti repähtävyt osia leikkaukshaavan ympäriltä.
 18. Vain löistä tukeo ja vähentää painetta kiinnittämällä BridgeTech-haavatyyny irti repähtävyt osat poissa alapuolella olevaan hihnaan jommallekummallakin puolella säätöruutu.

ANVÄNDNING OCH SKÖTSEL:
Efter den första applikeringen kan T Scope tas av och appliceras igen genom ett endast lössa spännarna. Handvårta fodret och banden med mild tvål och luft torka. Placera in te fodret eller band i torkskåp eller torktumlare. Extra band och fodret kan beställas från kundservice: +46 (0) 4106210. Bridge Tech Särskyddskudde finns som tillbehör till tilläggspris.

MATERIALINNEHÅLL:
Aluminium, neopreen, nylon, polyuretann, rostfritt stål

GARANTI:
Breg's produkter har en begränsad garanti för tillverknings- och materiafel. Ingen annan garanti, uttrycklig eller underförstådd, ges och ingen bekräftelse från säljaren, genom ord eller handling, kommer att utgöra en garanti. Se www.breg.com

KASSERING:
Kassera produkten i enlighet med lokala bestämmelser.

MEEDLÄNDE TILL ANVÄNDARE:
Om något olämligt tillbud inträffar i samband med den här produkten, rapportera detta till Breg och den behöriga myndigheten i den medlemsstat där användaren och/eller patienten är bosatt.

NEDERLANDS
BEÖGÖD GEBRUIK/INDICATIES:
Geschikt voor immobilisatie van de knie, controle van het bewegingsbereik na ACL, PCL, LCL- en MCL-operaties en mesiciraportering van de onderste extremität.

BEÖGODE GEBRUIKERS:
De beoogde gebruikers zijn erkende professionals, patienten, of verzorgers van patienten. De gebruiker dient alle aanwijzingen, waarschuwingen en voorzorgsmaatregelen in de gebruiksaanwijzing te kunnen lezen en begrijpen en fysiek in staat te zijn om deze uit te voeren. Varoitukset sekä käyttö- ja hoito-ohjeet.

CONTRA-INDICATIES:
Niet van toepassing.

- ⚠ WAARSCHUWINGEN EN VOORZORGSMAATREGELEN:**
- Lees de instructies en waarschuwingen voor gebruik en onderhoud goed vooraf.
 - Verwijder de T Scope brace alleen indien dit door een medische professional wordt voorgeschreven. Verander de instellingen van de scharnieren voor het bewegingsbereik niet zonder toezicht van een medische professional.
 - Dit hulpmiddel zal niet al het letsel voorkomen of verminderen. Een goede rehabilitatie en aanpassing van de activiteiten vormen een essentieel onderdeel van een veilig behandelingsprogramma. Raadpleeg uw professional voor medische behandeling betreffende een geschikt, veilig activiteitsniveau tijdens het dragen van dit hulpmiddel.
 - Indien u een verhoogde pijn, zwelling, huidirritatie of andere bijkomende evaart tijdens het gebruik van dit product, overmiddeld uw medische professional raadplegen.
 - Het scharnier op deze brace is ontwikkeld om het bewegingsbereik te beperken en/of te controleren. Het is niet ontworpen om uw knie te stabiliseren indien u gewicht draagt of in plaats van een hulpmiddel om te lopen. Volg het advies van uw arts op over gewicht dragen en gebruik altijd een geschikt hulpmiddel, zoals cranks of een rollator.
 - Allen voor gebruik door één patient.

GEbruiksaanwijzing:
EERSTE TOEPASSING ALLEEN DOOR EEN MEDISCH PROFESSIONAL!

1. Clips van de banden ontgrendelen (A), gesepon losmaken (B).
2. Voorzetten op een plat oppervlak. Het knie van de brace liggen met de knie in het midden tussen de scharnieren. De kleinere kuitkussens moeten richting de voeten liggen.
3. Ontgrendel de frictieclips (A) op de telescoopstangen. Verschuif de bovenste en onderste telescoopstangen om ze op de beoogde plaats om te passen. Vergrendel de frictieclips om de stangen vast te zetten. Gebruik de indicatoren op de scharnierstang om te controleren of de lengte van de stang overeenkomt.
4. Positioneer de scharnierstangen zijdelings en op het midden van het been, centreeer het scharnier op het kniegewicht.
5. Maak de twee banden boven en onder de knie losjes vast.
6. Maak de 2 resterende banden losjes vast.
7. Trek de banden strak om speling achter te laten te verwijderen. Zorg ervoor dat de scharnierstangen op hun zijdelingse en mediale posities blijven.
8. Vergrendel de clips van de banden.
9. Trek de banden strak door de gesp. Zorg ervoor dat de scharnierstangen op hun zijdelingse en mediale posities blijven.
10. Kiinnitä löysistä kaksi hihnoa, toinen polven yllä, toinen alapuolella.
11. Ojennuksen nopeus voidaan asettaa -10°'n (hyperextensio) ja 70°'n välillä vetämällä lankaa alas ja työntämällä se haluttuun asentoon.
12. Kookistuksen nopeus voidaan asettaa -10°'n ja 120°'n välillä (asteikon viimeinen merkintä).
13. Saranoita voidaan lukita liu'uttamalla pikalukituspainike lukittuun asentoon jossakin 5 asennosta: -10° (hyperextensio), 0° (neutraali), 10°, 20°, tai 30°'n kookistus.

- BRIDGE TECH-HAAVATYNYN KÄYTTÖ JA SÄÄTTÄMINEN:**
14. T Scope Premier -tukeen voidaan liittää BridgeTech-haavatyyny lievitettämällä leikkaukshaavan alueella kohdistuvaa painetta.
 15. Pösta olemi pehmuste leikkaukshoikan läheltä ja korvaa se BridgeTech-haavatyynyllä. Muista, että haavatyyny on samalla puolella kuin leikkaukshaava. Kiinnitä kaksipuolinen taranauha mansettiin kiinnittämällä hihnan keskelle.
 16. Kiinnitä BridgeTech-tyyny mansettiin varmistaen, että irti repähtävyt osat osoittavat poispuolin tuu sisäpuolella kahli mansettien ulkopuolella.
 17. Suoja tarvittaessa yksittäisiä irti repähtävyt osia leikkaukshaavan ympäriltä.
 18. Vain löistä tukeo ja vähentää painetta kiinnittämällä BridgeTech-haavatyyny irti repähtävyt osat poissa alapuolella olevaan hihnaan jommallekummallakin puolella säätöruutu.

ANVÄNDNING OCH SKÖTSEL:
Efter den första applikeringen kan T Scope tas av och appliceras igen genom ett endast lössa spännarna. Handvårta fodret och banden med mild tvål och luft torka. Placera in te fodret eller band i torkskåp eller torktumlare. Extra band och fodret kan beställas från kundservice: +46 (0) 4106210. Bridge Tech Särskyddskudde finns som tillbehör till tilläggspris.

MATERIALINNEHÅLL:
Aluminium, neopreen, nylon, polyuretann, rostfritt stål

GARANTI:
Breg's produkter har en begränsad garanti för tillverknings- och materiafel. Ingen annan garanti, uttrycklig eller underförstådd, ges och ingen bekräftelse från säljaren, genom ord eller handling, kommer att utgöra en garanti. Se www.breg.com

KASSERING:
Kassera produkten i enlighet med lokala bestämmelser.

MEEDLÄNDE TILL ANVÄNDARE:
Om något olämligt tillbud inträffar i samband med den här produkten, rapportera detta till Breg och den behöriga myndigheten i den medlemsstat där användaren och/eller patienten är bosatt.

PORTUGUÉS
UTILIZAÇÃO PREVISTA/INDICAÇÕES:
Indicado para imobilização do joelho, controlo da amplitude de movimento após cirurgias ou ligamento cruzado anterior, ligamento cruzado posterior, ligamento colateral lateral e ligamento colateral medial, e reparação do menisco do membro inferior.

UTILIZADORES PREVISTOS:
O utilizador previsto deve ser um profissional licenciado, o doente ou o prestador de cuidados do doente. O utilizador deve ter a capacidade de ler, compreender e ser fisicamente capaz de executar todas as instruções, avisos e precauções fornecidos nas informações de utilização.

CONTRAINDICAÇÕES:
Não aplicável.

- ⚠ ADVERTÊNCIAS E PRECAUÇÕES:**
- Leia atentamente as instruções de utilização/cuidados e os avisos antes da utilização.
 - Não remova o arteiro T Scope de qualquer forma ou menos que rece