

Intelli-Flo® PAD

FITTING INSTRUCTIONS

for Patients and Medical Professionals

INSTRUCCIONES DE AJUSTE DE LA ALMOHADILLA Intelli-Flo®

para pacientes y profesionales médicos

INSTRUCTIONS D'INSERTION DU COUSSINET Intelli-Flo®

destinées aux patients et aux professionnels de la santé

BREG
 Breg, Inc.
 2382 Faraday Avenue, Suite 300
 Carlsbad, CA 92008 U.S.A.
 P: 800-321-0607
 760-795-5440
 F: 800-329-2734
 www.breg.com
 ©2024 Breg, Inc.
 AW-1.00565 Rev B 0724

CE
 EC REP
 E/UK authorized representative
 MDSS GmbH
 Schiffgraben 41
 D-30175 Hannover
 Germany

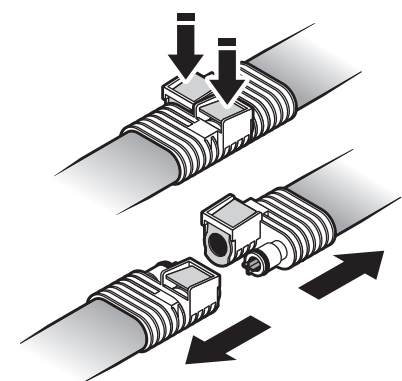
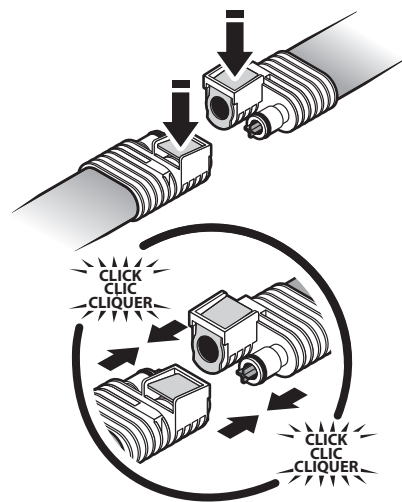

⚠ WARNING

The Intelli-Flo Pad can be cold enough to seriously injure the skin.

The Intelli-Flo Pad is non-sterile and for single patient use only. Do not attempt to sterilize the Pad. Follow these instructions and the Operating Instructions and Product Inserts provided with the Polar Care motorized-flow cold therapy units (available at www.breg.com or 1-800-321-0607 OR 760-795-5440).

1. **⚠ Discuss treatment with your licensed health care practitioner.** Provide a complete medical history including any reactions to cold. Certain medical conditions make cold-induced injury more likely. Ask your practitioner about potential adverse reactions and cold-induced injuries.
2. **⚠ Use only according to your practitioner's instructions** regarding the frequency and duration of cold application and breaks, proper temperature, how and when to inspect the skin, and total length of treatment. Federal law restricts this device to sale by or on the order of a licensed health care practitioner.
3. **⚠ Apply an insulation barrier** (such as Breg Polar Dressing, Webril, Kerlix, cast padding, elastic bandage) that provides complete coverage between the Intelli-Flo Pad and skin. **Do not let any part of the Pad touch skin.** If a sterile dressing has been applied to the treatment site that does not completely cover the skin under the Pad, use an additional insulation barrier. The Pad alone can be too cold to be applied directly to the skin.
4. **Apply the Intelli-Flo Pad** with the plastic channeled side towards the skin. Refer to the graphics below and on the reverse side.

⚠ Do not wrap Pad so tightly as to restrict normal circulation, as this can cause injury.

⚠ Use only on a body part for which the pad is designed. Multi-Use Intelli-Flo Pads may be used on shoulders, knees, back, and hips. If the Intelli-Flo Pad is placed on a body part that it is not designed for, or if another kind of pad is used, the skin can get too cold and be injured. The Intelli-Flo 3x5 pad is only indicated for use on hand/wrist and foot/ankle applications. Application to any body part other than what is indicated could lead to cold induced injury.

5. **Connect the Intelli-Flo Pad** couplings to the Polar Care Kodiak unit couplings. The Intelli-Flo Pad hose couplings are only compatible with the Polar Care Kodiak unit couplings.

6. **Follow the Polar Care Kodiak Operating Instructions and Product Insert** inside the pouch; both are affixed to the unit.

7. **⚠ Inspect the skin** under the Intelli-Flo Pad (by lifting the edge) as prescribed, typically every 1 to 2 hours. Do not use the Polar Care if dressing, wrapping, bracing, or casting over the Intelli-Flo Pad prevents skin checks. Stop using and contact your practitioner immediately if you experience any adverse reactions, such as increased pain, burning, increased swelling, itching, blisters, increased redness, discoloration, welts, other changes in skin appearance, or any other reaction identified by your practitioner.

To end cold therapy, disconnect electrical power and press the metal tab on each side of the hose coupling and gently pull apart or remove the Intelli-Flo Pad from your body.

Continued on Reverse

⚠ ADVERTENCIA

La almohadilla Intelli-Flo puede estar lo suficientemente fría como para lastimar gravemente la piel.

La almohadilla Intelli-Flo no es estéril y se debe utilizar en un solo paciente. No intente esterilizarla. Siga estas instrucciones y las Instrucciones de operación así como la Guía que acompaña el producto proporcionadas con las unidades Polar Care de terapia de frío con flujo motorizado (disponibles en www.breg.com o llamando al 1-800-321-0607 o 1-760-795-5440).

1. **⚠ Hable sobre el tratamiento con su profesional médico licenciado.** Proporcione un historial médico completo, incluidas las reacciones al frío. Ciertos problemas médicos aumentan la probabilidad de que ocurran lesiones causadas por el frío. Pregúntele a su profesional médico sobre las posibles reacciones adversas y lesiones causadas por el frío.

2. **⚠ Utilice este producto únicamente según las instrucciones de su profesional médico** en relación con la frecuencia y duración de la aplicación de frío, los periodos sin aplicación del producto, la temperatura correcta, cómo y cuándo inspeccionar la piel y la duración total del tratamiento. La ley federal restringe la venta de este aparato a los casos de venta por o bajo la orden de un profesional médico licenciado.

3. **⚠ Aplique una barrera de aislamiento** (como la venda Breg Polar, Webril, Kerlix, un acolchado para yesos o un vendaje elástico), que proporcione una cobertura completa entre la almohadilla Intelli-Flo y la piel. **No permita que ninguna parte de la almohadilla toque la piel.** Si se ha aplicado una venda estéril en el área del tratamiento que no cubre completamente la piel debajo de la almohadilla, utilice una barrera de aislamiento adicional. La almohadilla por sí sola podría ser demasiado fría para aplicarla directamente a la piel.

4. **Aplique la almohadilla Intelli-Flo** con el lado acanalado de plástico hacia la piel. Consulte los gráficos abajo y al dorso.

⚠ No la apriete tanto que se restrinja la circulación normal, pues esto puede provocar lesiones.

⚠ Utilícela solamente en una parte del cuerpo para la cual haya sido diseñada. Puede utilizar estas almohadillas de múltiples usos en los hombros, las rodillas, la espalda y la cadera. Si se coloca la almohadilla Intelli-Flo en una parte del cuerpo para la cual no ha sido diseñada, o si se utiliza otro tipo de almohadilla, la piel puede enfriarse demasiado y lastimarse. La almohadilla Intelli-Flo 7,6 cm x 12,7 cm (3 pulgadas x 5 pulgadas) solamente está indicada para uso en la mano/muñeca y en el pie/tobillo. Colocar esta almohadilla en una parte del cuerpo para la cual no ha sido diseñada puede dar lugar a una lesión causada por el frío.

5. **Conecte los acopladores de la almohadilla Intelli-Flo** a los acopladores de la unidad Polar Care Kodiak. Los acopladores de la manguera de la almohadilla solamente son compatibles con los de la unidad Polar Care Kodiak.

6. **Siga las Instrucciones de operación de la unidad Polar Care Kodiak y la Guía que acompaña el producto** dentro de la bolsa; ambos están adheridos a la unidad.

7. **⚠ Examine el área de la piel** debajo de la almohadilla Intelli-Flo (levantando el borde), según las indicaciones en su receta, generalmente cada 1 a 2 horas. No utilice la unidad Polar Care si un vendaje, envoltura, abrazadera o yeso sobre la almohadilla Intelli-Flo impide examinar la piel. Deje de usarla y comuníquese inmediatamente con su profesional médico si nota alguna reacción adversa, tal como aumento del dolor, quemazón, aumento de la hinchazón, picor, ampollas, enrojecimiento más intenso, decoloración, hinchazón con enrojecimiento, otros cambios en el aspecto de la piel, o cualquier otra reacción identificada por su profesional médico.

Para finalizar la terapia fría, desconecte la unidad de la corriente eléctrica y presione la lengüeta de metal a cada lado del acoplador de la manguera, tirando ligeramente para separarlos, o quítese la almohadilla Intelli-Flo.

Continúa al dorso

⚠ AVERTISSEMENT

Le coussinet Intelli-Flo peut être froid au point de créer de sérieuses lésions cutanées.

Le coussinet Intelli-Flo est non stérile et à patient unique. N'essayez pas de le stériliser. Suivez ces instructions, ainsi que le mode d'emploi et les notices des produits joints aux éléments de thérapie par le froid à débit motorisé Polar Care (offerts sur www.breg.com ou en composant le 1-800-321-0607 ou 1-760-795-5440).

1. **⚠ Parlez de ce traitement avec votre médecin.** Faites-lui part de la totalité de vos antécédents médicaux, y compris des réactions au froid. Certaines conditions médicales augmentent l'occurrence de lésions dues au froid. Discutez avec votre médecin des effets indésirables potentiels, ainsi que des lésions dues au froid.

2. **⚠ Utilisez le coussinet en suivant bien les instructions de votre médecin** qui vous renseignera sur la fréquence, la durée et les intervalles d'application du froid, la température appropriée, la durée totale du traitement. Il vous expliquera aussi comment et quand examiner la peau. La loi fédérale américaine n'autorise la vente de ce dispositif que par un praticien habilité ou sur ordonnance de ce dernier.

3. **⚠ Appliquez une barrière d'isolation** (comme un pansement Polar Breg, Webril, Kerlix, un bandage de protection, un bandage élastique) qui assure une couverture totale entre le coussinet Intelli-Flo et la peau. **Ne laissez aucune partie du coussinet toucher la peau.** Si un pansement stérile a été appliqué sur l'emplacement du traitement et que la peau n'est pas complètement couverte sous le coussinet, utilisez une barrière d'isolation supplémentaire. Le coussinet seul peut être trop froid pour être appliqué directement sur la peau.

4. **Appliquez le coussinet Intelli-Flo** avec le côté cannelé en plastique tourné vers la peau. Reportez-vous aux schémas ci-dessous et au verso.

⚠ Prenez soin de ne pas entraver la circulation en serrant trop le coussinet, ceci pourrait causer des lésions.

⚠ Utilisez uniquement sur la partie du corps à laquelle il est destiné. Les coussinets Intelli-Flo multi-usages peuvent être utilisés sur les épaules, les genoux, le dos et les hanches. Si le coussinet Intelli-Flo est placé sur une partie du corps pour laquelle il n'est pas conçu ou si un autre type de coussinet est utilisé, la peau peut devenir trop froide et présenter des lésions. Le coussinet Intelli-Flo 7,6 cm x 12,7 cm (3 po x 5 po) est destiné à être appliqué uniquement sur la main/le poignet ou sur le pied/la cheville. Son application sur toute autre partie du corps que celles indiquées pourrait entraîner une lésion due au froid.

5. **Connectez les raccords du coussinet Intelli-Flo** aux raccords de l'élément Polar Care Kodiak. Les raccords de tuyau du coussinet Intelli-Flo ne sont compatibles qu'avec les raccords de l'élément Polar Care Kodiak.

6. **Suivez le mode d'emploi collé sur l'élément Polar Care Kodiak et la notice du produit** qui se trouve dans la poche également collée sur l'élément.

7. **⚠ Examinez la peau** sous le coussinet Intelli-Flo (en soulevant le bord) comme votre médecin vous l'a indiqué, habituellement toutes les 1 à 2 heures. N'utilisez pas le Polar Care si le pansement, l'enveloppement, l'appareillage ou le plâtre qui recouvre le coussinet Intelli-Flo empêche de vérifier l'état de la peau. Arrêtez d'utiliser ce dispositif et contactez immédiatement votre médecin si vous subissez des réactions indésirables, comme une douleur accrue, des brûlures, une enflure plus prononcée, des démangeaisons, des ampoules, une plus grande rougeur, une décoloration, des papules oedémateuses, d'autres altérations cutanées, ou toute autre réaction identifiée par votre médecin.

Pour arrêter le traitement par le froid, coupez le courant électrique et appuyez sur les onglets en métal situés sur chaque côté des raccords des tuyaux, puis défaites avec précaution le coussinet Intelli-Flo ou retirez-le.

Suite au verso

Polar Dressing application:

Aplicación de la venda Polar:

Application du pansement Polar:

Intelli-Flo Pad - 3 X 5 and Insulation Barrier

Almohadilla Intelli-Flo - 7,6 cm x 12,7 cm (3 pulgadas x 5 pulgadas) y barrera de aislamiento

Coussinet Intelli-Flo - 7,6 cm x 12,7 cm (3 po x 5 po) et barrière d'isolation

Application Examples
Application types may vary

Ejemplos de aplicación
Los tipos de aplicación pueden variar

Exemples d'applications
Les types d'applications peuvent varier

Intelli-Flo Pad Compression Knee Pad with insulation barrier
Almohadilla Intelli-Flo de compresión para la rodilla, con barrera de aislamiento
Coussinet compressif pour genou Intelli-Flo avec barrière d'isolation

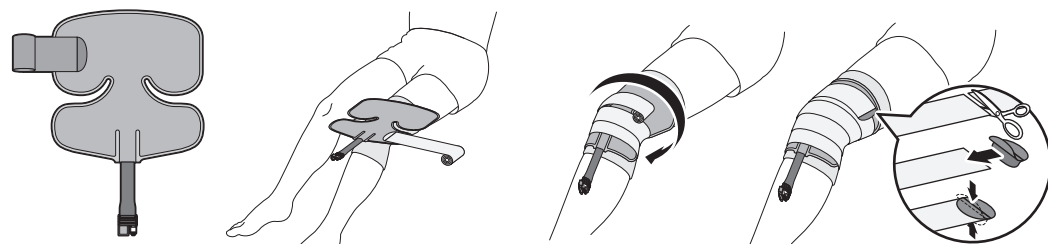

Intelli-Flo Pad Knee/Multi-Use Pad with insulation barrier
Almohadilla Intelli-Flo para la rodilla/múltiples usos, con barrera de aislamiento
Coussinet pour genou Intelli-Flo/ Multi-usages avec barrière d'isolation

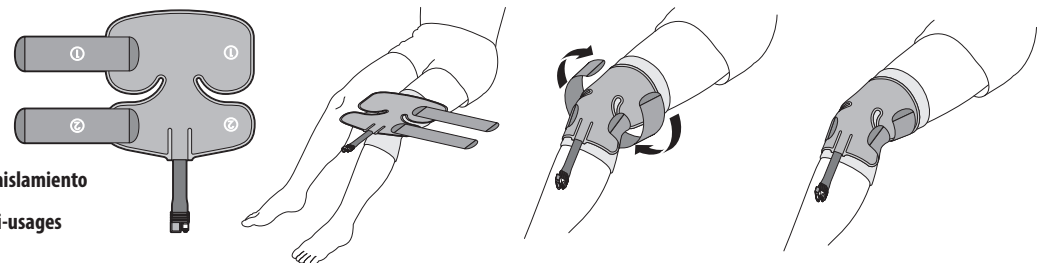

Intelli-Flo Pad - Back with straps and insulation barrier
Almohadilla Intelli-Flo para la espalda, con tiras y barrera de aislamiento
Coussinet Intelli-Flo - Dos avec sangles et barrière d'isolation

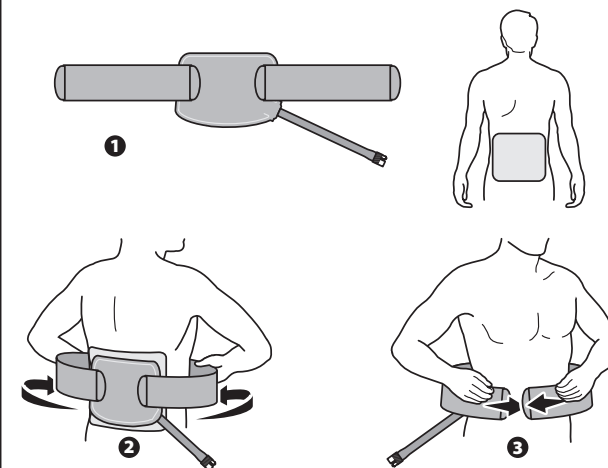

Intelli-Flo Pad - Multi-Use with insulation barrier
Almohadilla Intelli-Flo de múltiples usos, con barrera de aislamiento
Coussinet Intelli-Flo - Multi-usages avec barrière d'isolation

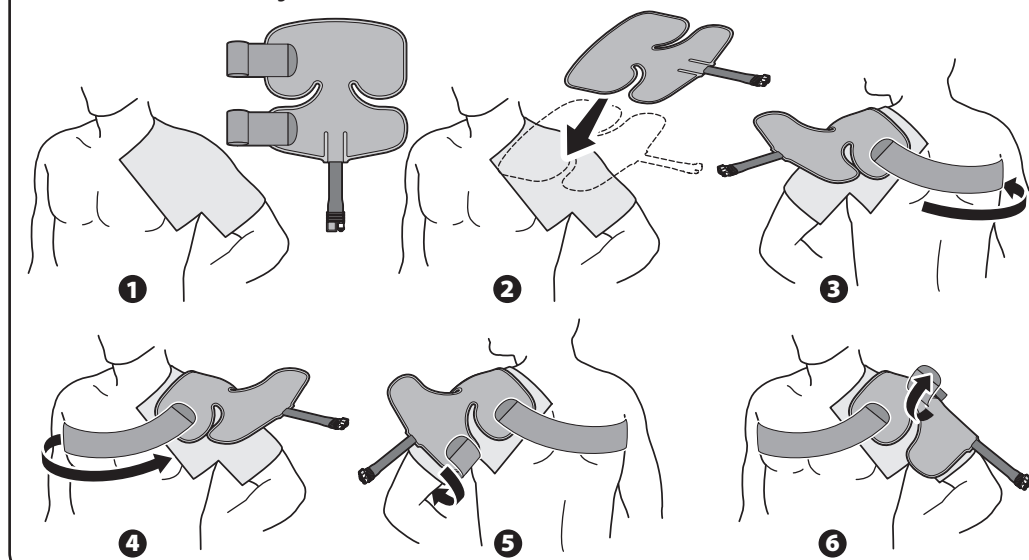

Intelli-Flo Pad - Hip with straps and insulation barrier
Almohadilla Intelli-Flo para la cadera, con tiras y barrera de aislamiento
Coussinet Intelli-Flo - Hanche avec sangles et barrière d'isolation

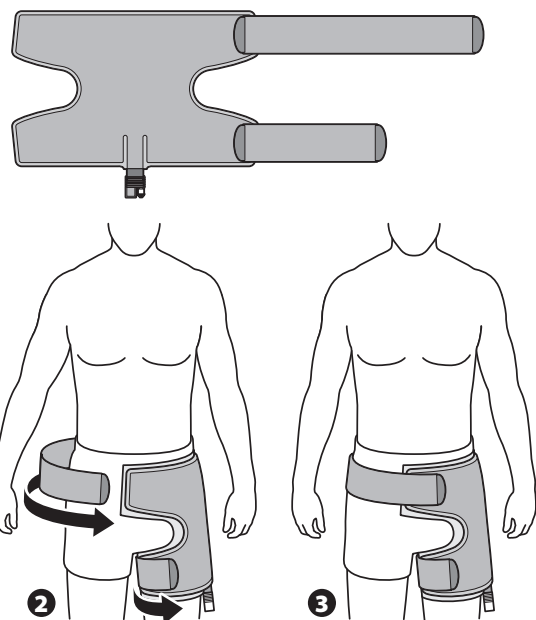

Intelli-Flo Pad - Small Ankle with Insulation Barrier and elastic bandage
Almohadilla Intelli-Flo pequeña para el tobillo, con barrera de aislamiento y venda elástica
Coussinet Intelli-Flo - Petite cheville avec barrière d'isolation et pansement élastique

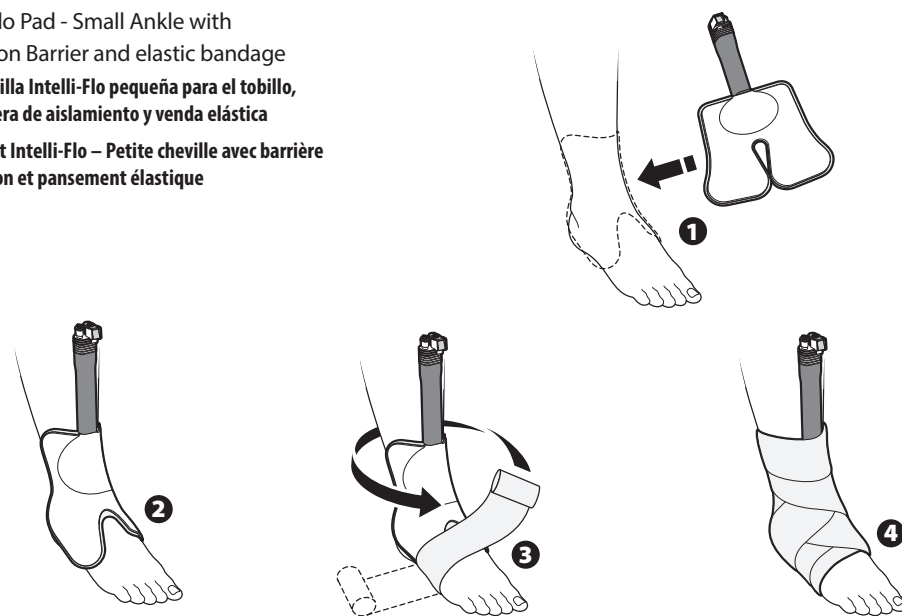

Intelli-Flo Pad - Hand/Wrist with insulation barrier
Almohadilla Intelli-Flo para la mano/muñeca, con barrera de aislamiento
Coussinet Intelli-Flo - Main/poignée avec barrière d'isolation

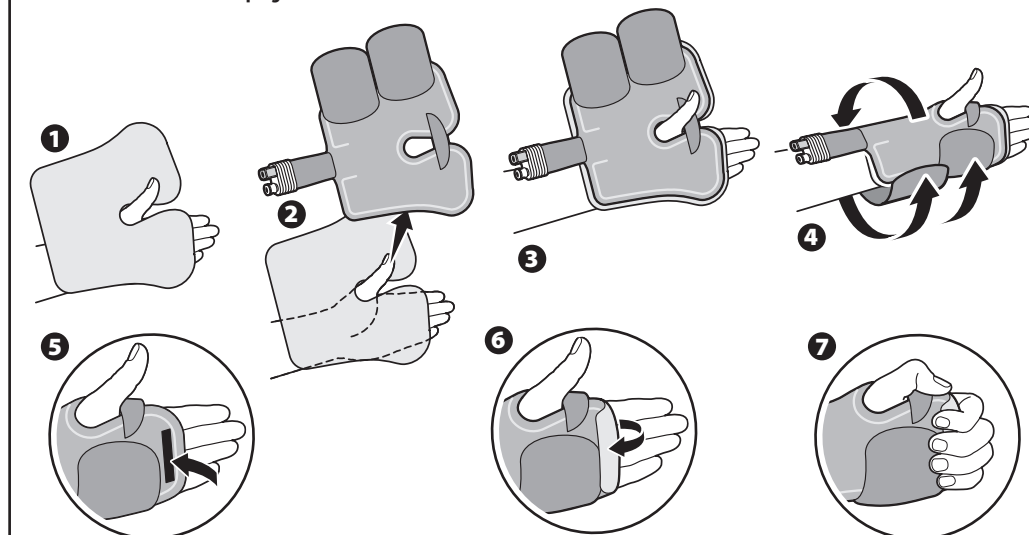

Intelli-Flo Pad - Shoulder with insulation barrier
Almohadilla Intelli-Flo para el hombro, con barrera de aislamiento
Coussinet Intelli-Flo - Épaule avec barrière d'isolation

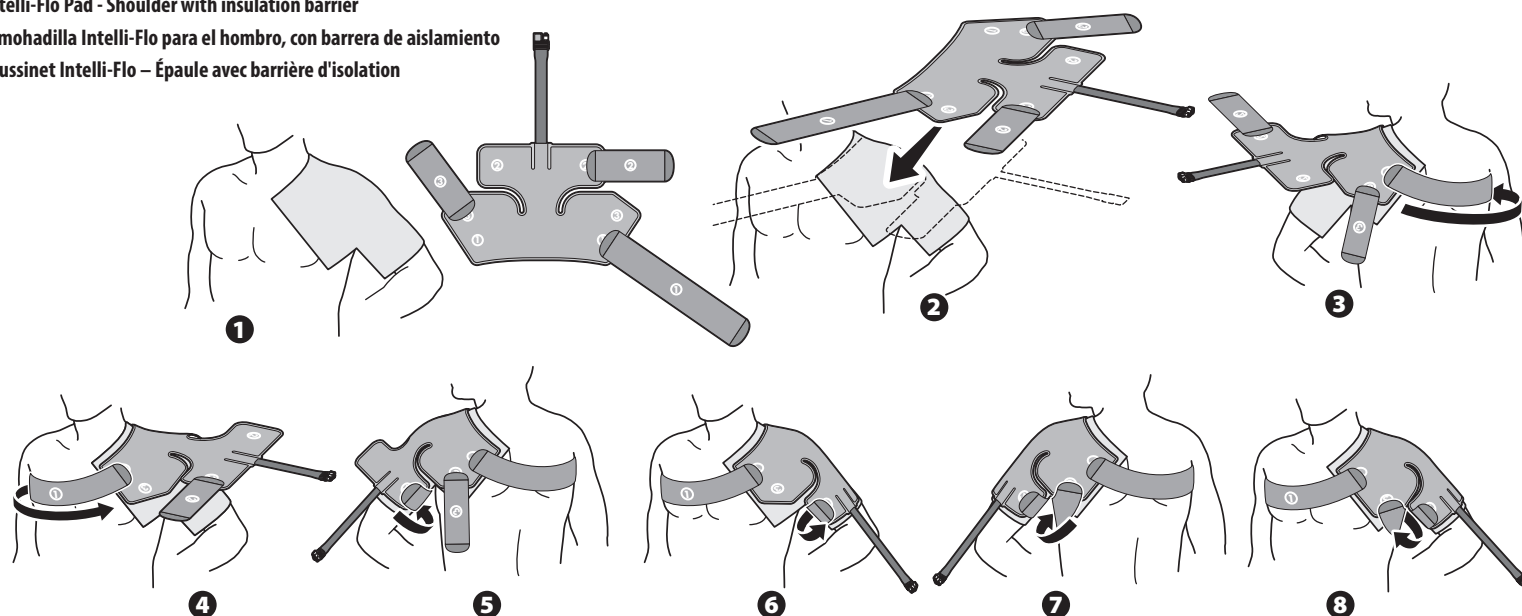

Intelli-Flo Pad - Ankle with insulation barrier
Almohadilla Intelli-Flo para el tobillo, con barrera de aislamiento
Coussinet Intelli-Flo - Cheville avec barrière d'isolation

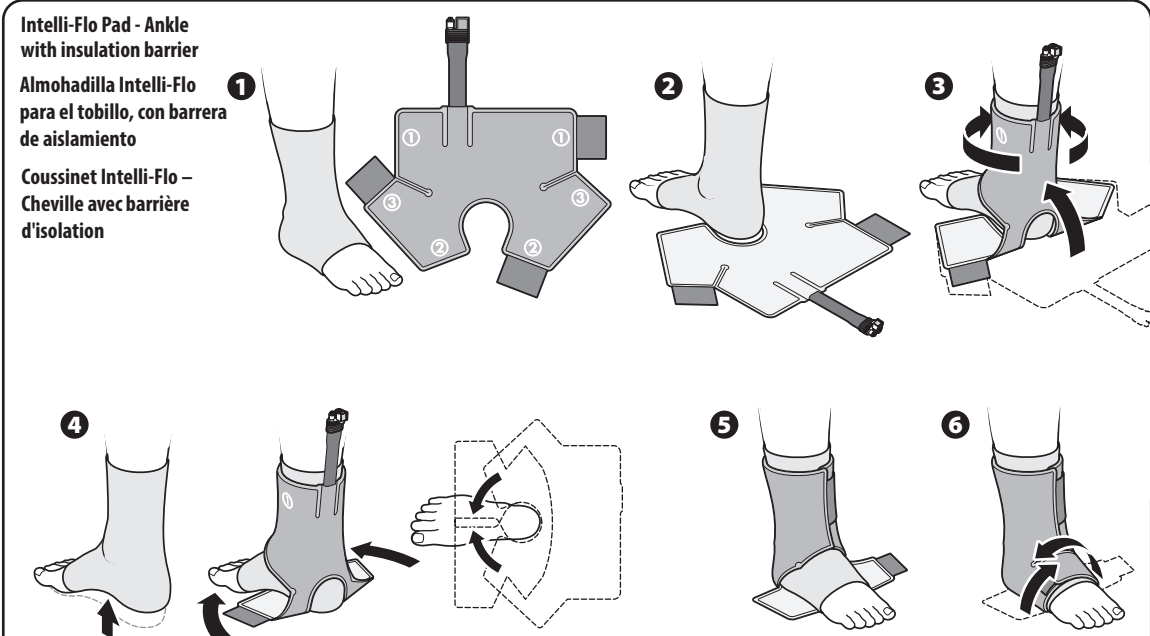

Intelli-Flo Pad - Ankle, Compression with insulation barrier
Almohadilla Intelli-Flo de compresión para el tobillo, con barrera de aislamiento
Coussinet Intelli-Flo - Cheville, compression avec barrière d'isolation

