

**ENGLISH**

**INTENDED USE/INDICATIONS:**

The intended use wrist bracing products is to provide stability, support, and /or immobilization to the wrist joint for patients recovering from a wrist injury or surgery.

**INTENDED USERS:**

The intended user should be a licensed professional, the patient, or patient's caregiver. The user should be able to read, understand and be physically capable to perform all the directions, warnings and cautions provided in the information for use.

**CONTRAINDICATIONS:**

Not Applicable.

**⚠️ WARNINGS AND PRECAUTIONS:**

- Carefully read fitting instructions and warnings prior to use. To ensure proper performance of the brace, follow all instructions.
- If you experience or have an increase in pain, swelling, skin irritation, or any adverse reactions while using this product, immediately consult your medical professional.
- This device will not prevent or reduce all injuries. Proper rehabilitation and activity modification are also an essential part of a safe treatment program. Consult your licensed health care professional regarding safe and appropriate activity level while wearing this device.
- Follow application and care process described in instructions.
- For single patient use only.

**INSTRUCTIONS FOR USE:**

**UNIVERSAL WRIST BRACE**

1. Slide the brace onto affected hand. Be sure thumb and thumb hole on the side of the brace are aligned.
2. Pull closure straps to tighten laces.
3. Wrap straps around brace and secure hook and loop closure.
4. Close thumb strap between thumb and fingers and secure to brace.

**UNIVERSAL WRIST BRACE W/ THUMB SPICA**

- A. Slide the brace onto affected hand. Be sure thumb and elastic thumb loop are aligned.
- B. Pull closure straps to tighten laces. Slide thumb into elastic thumb loop.
- C. Wrap straps around brace and secure hook and loop closure.
- D. Wrap thumb strap around the injured thumb and secure to brace.

**E. BRACE MODIFICATION/ADJUSTABILITY**

- The curvature of the metal stay on the bottom of the brace should fit into the palm of the hand and extend down the forearm.
- If necessary, remove the malleable metal stay and bend it to the appropriate position.
- Trim hook and loop closure straps, leaving approximately 1" - 2" of overlap.

**USE AND CARE:**

Remove metal stay. Hand wash in 30°C (86°F) water with mild soap, rinse thoroughly. Rinse and lay flat to air dry. Do not machine wash or tumble dry.

**MATERIAL CONTENT:**

Aluminum, Nylon, Polyester, Polypropylene, Steel

**WARRANTY:**

Breg products come with a limited warranty against manufacturing and material defects. No other warranty, expressed or implied, is given and no affirmation of or by seller, by words or action, will constitute a warranty. Please see [www.breg.com](http://www.breg.com)

**DISPOSAL:**

Dispose of product according to local regulations.

AW-1.03605 Rev C 04/25  
 © 2025 Breg, Inc. All rights reserved.  
 www.breg.com  
 Fax: +1-760-795-5295  
 Local: +1-760-795-5440  
 Toll Free Tel: 1-800-321-0607  
 Carlsbad, CA 92008 USA  
 2382 Faraday Avenue, Suite 300



[breg.com/universalwrist](http://breg.com/universalwrist)



**Universal Wrist Brace**

Òrtesis universal para muñeca  
 Orthèse universelle pour poignet



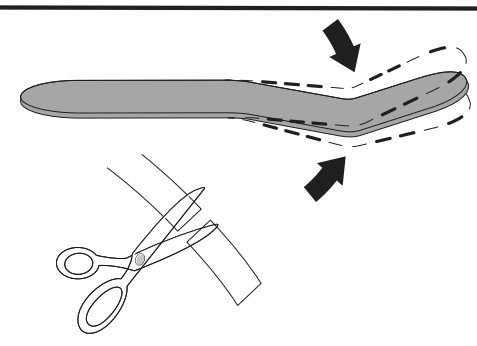
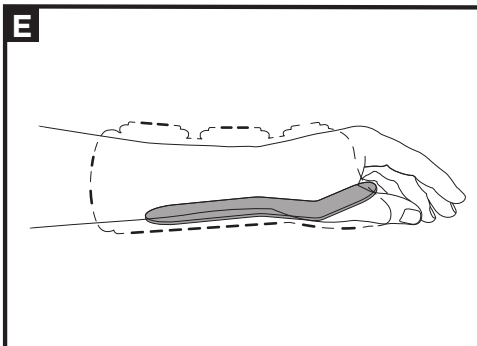
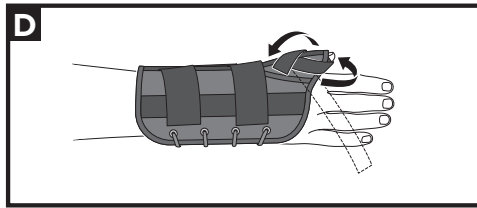
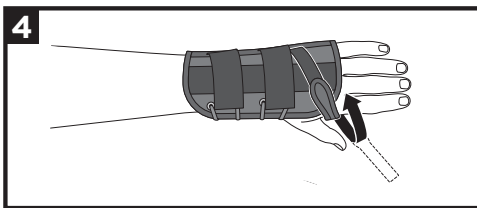
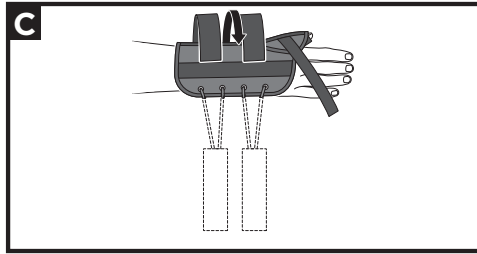
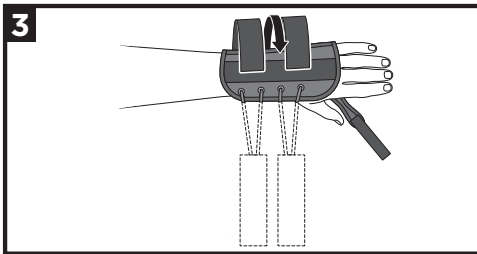
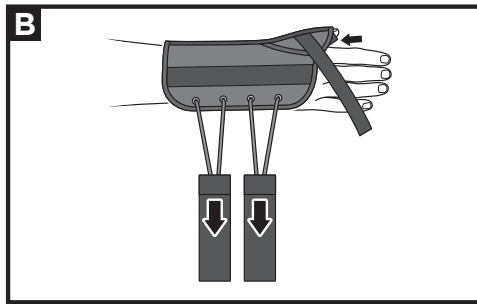
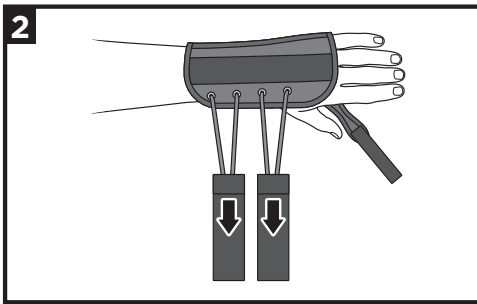
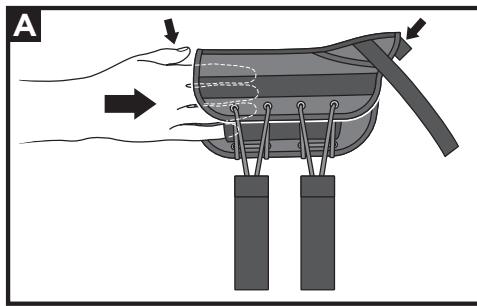
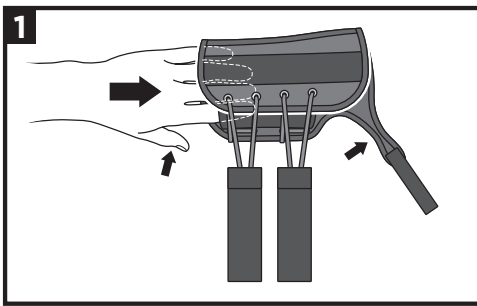

## ESPAÑOL

### USO INDICADO/INDICACIONES:

Las órtesis para muñeca están diseñadas para proporcionar estabilidad, sujeción y/o inmovilización en esa articulación a los pacientes que se recuperan de una lesión u operación en la muñeca.

### USUARIOS PREVISTOS:

Este dispositivo está destinado a ser utilizado por un profesional sanitario autorizado, el paciente o su cuidador/a. El usuario debe ser capaz de leer y comprender todas las instrucciones, advertencias y precauciones incluidas en la información de uso, así como tener capacidad física para seguir las indicaciones correctamente.

### CONTRAINDICACIONES:

No aplicable.

### ⚠️ ADVERTENCIAS Y PRECAUCIONES:

- Lea atentamente las instrucciones y las advertencias para colocar el aparato antes de usarlo. Para asegurar un rendimiento adecuado del aparato, siga todas las instrucciones.
- Si usted experimenta o tienen aumento de dolor, hinchazón, irritación de la piel o reacciones adversas durante el uso de este producto, consulte inmediatamente a su médico.
- Este dispositivo no va a evitar o reducir las lesiones. La rehabilitación adecuada y la modificación de la actividad también son una parte esencial de un programa de tratamiento seguro. Consulte con su médico sobre el nivel seguro y apropiado de actividad mientras esté usando este dispositivo.
- Siga el proceso de aplicación y cuidado descrito en las instrucciones.
- Para uso en un solo paciente.

### INSTRUCCIONES DE USO:

#### ÓRTEISIS UNIVERSAL PARA MUÑECA

1. Deslice la órtesis en la mano afectada. Asegúrese de que el pulgar y la correa para el pulgar en la parte delantera de la órtesis estén alineadas.
2. Tire de las correas de cierre para apretar los cordones.
3. Enrolle las correas alrededor y asegure el cierre de gancho y bucle.
4. Cierre la correa para el pulgar entre el pulgar y los dedos y asegúrela.

#### ÓRTEISIS UNIVERSAL PARA MUÑECA CON FÉRULA PARA PULGAR

- A. Deslice la órtesis en la mano afectada. Asegúrese de que el pulgar y la anilla elástica para el pulgar estén alineadas.
  - B. Tire de las correas de cierre para apretar los cordones. Deslice el pulgar en la presilla elástica para el pulgar
  - C. Enrolle las correas alrededor y asegure el cierre de gancho y bucle.
  - D. Wrap thumb strap around the injured thumb and secure to brace.
- E. AJUSTE Y ADAPTABILIDAD DE LA ÓRTEISIS**
- La curvatura de la estancia de metal en la parte inferior de la órtesis debe caber en la palma de la mano y extenderse hacia el antebrazo.
  - Si es necesario, quite la estancia de metal maleable y dóblela en la posición adecuada.
  - Recorte las correas debajo aproximadamente de 1" a 2" de solapamiento.

### USO Y CUIDADOS:

Retire la estancia de metal. Lavar a mano con agua a 30°C (86°F) y jabón suave, y enjuagar bien. Aclarar bien y dejar secar al aire. No lavar a máquina ni usar secadora.

### MATERIALES:

Aluminio, nailon, poliéster, polipropileno y acero.

### GARANTÍA:

Los productos Breg ofrecen una garantía limitada contra defectos de fabricación y materiales. No se ofrece ninguna otra garantía, expresa ni implícita. Ninguna afirmación del vendedor, por palabras o acciones, constituirá garantía alguna. Visite [www.breg.com](http://www.breg.com)

### ELIMINACIÓN:

Deseche el producto conforme a la normativa local.

## FRANÇAIS

### UTILISATION/INDICATIONS :

Cette orthèse vise à fournir alignement, soutien et/ou immobilisation du poignet pour les patients en convalescence après une blessure ou une intervention chirurgicale à cette articulation.

### UTILISATEURS VISÉS :

Les utilisateurs visés doivent être des professionnels agréés, le patient ou son soignant. Les utilisateurs doivent être capables de lire, de comprendre et être physiquement capables d'exécuter toutes les instructions, tous les avertissements et toutes les précautions indiquées dans le mode d'emploi.

### CONTRE-INDICATIONS :

Non applicable.

### ⚠️ AVERTISSEMENTS ET PRÉCAUTIONS :

- Lisez attentivement les instructions et les avertissements avant toute utilisation. Pour obtenir des performances optimales, suivez toutes les instructions attentivement.
- En cas d'augmentation de la douleur, d'enflure, d'irritation de la peau ou d'autres réactions indésirables lorsque vous utilisez ce dispositif, consultez immédiatement votre praticien.
- Cet appareil ne peut ni prévenir ni réduire toutes les blessures. La réadaptation et les modifications des activités sont aussi essentielles à un programme de traitement sûr. Consultez un professionnel de santé pour établir le niveau approprié d'activité avec cet appareil.
- Suivez le mode d'emploi et d'entretien décrit dans ce guide. Utilisation réservée à un seul patient.

### MODE D'EMPLOI :

#### ORTHÈSE UNIVERSELLE POUR POIGNET

1. Faire glisser la prothèse sur la main blessée. S'assurer que le pouce et la sangle du pouce du devant de la prothèse sont bien alignés.
2. Tirer les sangles de fermeture pour serrer les lacets.
3. Enrouler les sangles autour de l'orthèse et fixer la bande auto-agrippante.
4. Attacher la sangle du pouce autour du pouce blessé puis attacher la sangle au dispositif.

#### ORTHÈSE UNIVERSELLE AVEC SPICA DU POUCE

- A. Faire glisser la prothèse sur la main blessée. S'assurer que le pouce et la boucle élastique sont bien alignés.
  - B. Tirer les sangles de fermeture pour serrer les lacets. Glisser le pouce dans la boucle élastique pour le pouce.
  - C. Enrouler les sangles autour de l'orthèse et fixer la bande auto-agrippante.
  - D. Attacher la sangle du pouce autour du pouce blessé puis attacher la sangle à l'appareil.
- E. MODIFICATION/AJUSTEMENT DE L'ORTHÈSE**
- La courbe du support devrait tenir dans le bas de la prothèse, être ajustée à la paume de la main et s'étendre jusqu'à l'avant-bras.
  - Si nécessaire, retirez le support de métal malléable et le pliez dans la position appropriée.
  - Couper les sangles auto-agrippantes de manière à laisser 2,5 à 5 cm de recouvrement.

### UTILISATION ET ENTRETIEN :

Retirez le support de métal. Laver à la main dans l'eau à 30 °C (86 °F) avec un savon doux, rincer soigneusement. Rincer et laisser sécher à plat à l'air libre. Ne pas laver en machine ni mettre au sèche-linge.

### MATÉRIAUX :

Aluminium, Nylon, Polyester, Polypropylène, Acier

### GARANTIE :

Les produits Breg offrent une garantie limitée contre les défauts de fabrication et des matières. Aucune autre garantie, expresse ou implicite, n'est donnée et aucune affirmation du vendeur, orale ou écrite, ne constituera de garantie. Veuillez consulter [www.breg.com](http://www.breg.com).

### MISE AU REBUT :

Veuillez mettre ce produit au rebut conformément aux règles locales.