

1

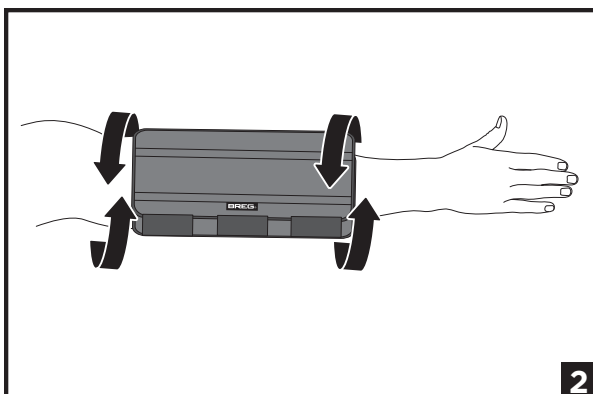

2

## ENGLISH

### INTENDED USE/INDICATIONS:

Provides fixed or range of motion control following injury or post-operative procedure to the elbow; stable fractures; biceps repair; and mild to severe soft tissue injuries.

### INTENDED USERS:

The intended user should be a licensed professional, the patient, or patient's caregiver. The user should be able to read, understand and be physically capable to perform all the directions, warnings and cautions provided in the information for use.

### CONTRAINDICATIONS:

Not Applicable.

### ⚠ WARNINGS AND PRECAUTIONS:

- Carefully read fitting instructions and warnings prior to use. To ensure proper performance of the brace, follow all instructions.
- If you experience, or have an increase in pain, swelling, skin irritation, or any adverse reactions while using this product, immediately consult your medical professional.
- This device will not prevent or reduce all injuries. Proper rehabilitation and activity modification are also an essential part of a safe treatment program. Consult your licensed health care professional regarding safe and appropriate activity level while wearing this device.
- Follow application and care process described in instructions.
- For single patient use only.

### INSTRUCTIONS FOR USE:

- Center the immobilizer on the affected elbow.
- Wrap the immobilizer snugly around the elbow, and secure with hook tabs.

### USE AND CARE:

Hand wash in 30°C (86°F) water with mild soap, rinse thoroughly. Rinse and lay flat to air dry. Do not machine wash or tumble dry.

### MATERIAL CONTENT:

Aluminum, Cotton, Nylon, Polyurethane.

### WARRANTY:

Breg products come with a limited warranty against manufacturing and material defects. No other warranty, expressed or implied, is given and no affirmation of or by seller, by words or action, will constitute a warranty. Please see [www.breg.com](http://www.breg.com)

### DISPOSAL:

Dispose of product according to local regulations.

## FRANÇAIS

### UTILISATION/INDICATIONS :

Permet un contrôle fixe ou de l'amplitude du mouvement après une blessure ou une intervention postopératoire au coude ; fractures stables ; réparation du biceps ; et lésions légères à graves des tissus mous.

### UTILISATEURS VISÉS :

L'utilisateur visé doit être un professionnel agréé, le patient ou un soignant. L'utilisateur doit pouvoir lire, comprendre et être physiquement capable de suivre toutes les instructions, tous les avertissements et toutes les mises en garde figurant dans les informations d'utilisation.

### CONTRE-INDICATIONS :

Sans objet.

### ⚠ AVERTISSEMENTS ET PRÉCAUTIONS :

- Lisez attentivement les instructions et les avertissements avant toute utilisation. Pour obtenir des performances optimales, suivez toutes les instructions attentivement.
- En cas d'augmentation de la douleur, d'enflure, d'irritation cutanée ou d'autres réactions indésirables lors de l'utilisation de ce produit, consultez immédiatement un professionnel de la santé.
- Cet appareil ne peut ni prévenir ni réduire toutes les blessures. La réadaptation et les changements aux activités sont aussi essentielles à un programme de traitement sécuritaire. Consultez un professionnel de la santé pour établir le niveau approprié d'activité avec cet appareil.
- Suivez le mode d'utilisation et d'entretien décrit dans ce guide.
- À utiliser pour un seul patient.

### MODE D'EMPLOI :

- Centrez l'orthèse sur le coude affecté.
- Enroulez l'orthèse confortablement autour du coude et immobilisez avec les crochets.

### UTILISATION ET ENTRETIEN :

Lavez à la main dans l'eau à 30 °C (86 °F) avec un savon doux, rincez soigneusement. Rincez et laissez sécher à plat à l'air libre. Ne pas laver en machine ni mettre au sèche-linge.

### MATÉRIAUX :

Aluminium, coton, nylon, polyuréthane.

### GARANTIE :

Les produits Breg offrent une garantie limitée contre les défauts de fabrication et des matières. Aucune autre garantie, expresse ou implicite, n'est donnée et aucune affirmation du vendeur, orale ou écrite, ne constituera de garantie. Veuillez consulter [www.breg.com](http://www.breg.com)

### MISE AU REBUT :

Veuillez mettre ce produit au rebut en conformité avec les règles locales.

## ESPAÑOL

### USO INDICADO/INDICACIONES:

Proporciona control fijo o de rango de movimiento después de una lesión o procedimiento postoperatorio en el codo, fracturas estables, reparación del bíceps y lesiones de tejidos blandos de leves a moderadas.

### USUARIOS PREVISTOS:

Este producto está indicado para aquellos profesionales autorizados, pacientes o cuidadores de pacientes. El usuario debe ser capaz de leer y comprender todas las instrucciones, advertencias y precauciones detalladas en las instrucciones de uso, además de contar con la capacidad física para seguirlos.

### CONTRAINDICACIONES:

No aplicable.

### ⚠ ADVERTENCIAS Y PRECAUCIONES:

- Lea atentamente las instrucciones y las advertencias para colocar el aparato antes de usarlo. Para asegurar un rendimiento adecuado del aparato, siga todas las instrucciones.
- Si usted experimenta, o tienen aumento de dolor, hinchazón, irritación de la piel o reacciones adversas durante el uso de este producto, consulte inmediatamente a su médico.
- Este dispositivo no va a evitar o reducir las lesiones. La rehabilitación adecuada y la modificación de la actividad también son una parte esencial de un programa de tratamiento seguro. Consulte con su médico sobre el nivel seguro y apropiado de actividad mientras esté usando este dispositivo.
- Siga el proceso de aplicación y cuidado descrito en las instrucciones.
- Para uso en un solo paciente.

### INSTRUCCIONES DE USO:

- Centre el inmovilizador en el codo afectado.
- Envuelva el inmovilizador cómodamente alrededor del codo y fíjelo con las lengüetas en forma de gancho.

### USO Y CUIDADOS:

Lavar a mano con agua a 30°C (86°F) y jabón suave, y enjuagar bien. Aclarar bien y dejar secar al aire. No lavar a máquina ni usar secadora.

### MATERIALES:

Aluminio, algodón, nailon, poliuretano.

### GARANTÍA:

Los productos Breg ofrecen una garantía limitada contra defectos de fabricación y materiales. No se ofrece ninguna otra garantía, expresa ni implícita. Ninguna afirmación del vendedor, por palabras o acciones, constituirá garantía alguna. Visite [www.breg.com](http://www.breg.com)

### ELIMINACIÓN:

Deseche el producto conforme a la normativa local.

[breg.com/essentialelbow](http://breg.com/essentialelbow)



## Elbow Immobilizer

Orthèse du Coude  
Inmovilizador de Codo

