

ENGLISH

INTENDED USE/INDICATIONS:

OA knee bracing products are intended to provide relief for medial and lateral compartment osteoarthritis.

INTENDED USERS:

The intended user should be a licensed professional, the patient, or patient's caregiver. The user should be able to read, understand and be physically capable to perform all the directions, warnings and cautions provided in the information for use.

CONTRAINDICATIONS:

Not Applicable.

⚠️ WARNINGS AND PRECAUTIONS:

- Carefully read fitting instructions and warnings prior to use.
- For single patient use only.
- If you experience increased pain, swelling, skin irritation, or any adverse reactions while using this product, immediately consult your medical professional.
- This device will not prevent or reduce all injuries. Proper rehabilitation and activity modification are also essential parts of a safe treatment program. Consult your licensed health care professional should you have any questions regarding the safe application of this product related to your medical history.
- Care and cleaning of this product is essential to its continuing strength and performance. Follow removal and cleaning process described below.
- When using braces bilaterally, modify activity as necessary to keep medial hinges from contacting each other.

INSTRUCTIONS FOR USE:

ADJUSTABLE HINGE INSTRUCTIONS

- 1. LOOSE PADS:** Turn upper/lower screws clockwise on medial/lateral hinges to move condyle pads inward for a tighter fit.
- 2. TIGHT PADS:** Turn screws counterclockwise to move condyle pads outward for a looser fit.
- 3. UNEVEN FIT (EDGES):** Tilt condyle pads to contour knee. Adjust upper/lower screws: clockwise for tighter edge, counterclockwise for looser edge.

COUNTERFORCE PLUS & X2K-OA INSTRUCTIONS

- A. LATERAL CONDYLE PAD:** Walk 5 minutes with brace. If more force is needed, turn screws clockwise to move pad inward. Adjust screws individually for comfort and fit.
- B. MEDIAL CONDYLE PAD:** After lateral pad is adjusted, turn screws clockwise for firm, comfortable contact with the knee. Note: If discomfort occurs, loosen screws or remove brace during inactivity.

LATERAL COMPARTMENT SYMPTOMS

Reverse medial compartment instructions. Attach gel pad to medial condyle basket for proper fit.

C. ADJUSTING FOR LEG GIRTH CHANGES

- 1. LOSS IN GIRTH:** Turn screws clockwise to tighten pads inward.
- 2. GAIN IN GIRTH (SWELLING):** Turn screws counterclockwise to loosen pads outward.

USE AND CARE:

Hand wash in 30°C (86°F) water with mild soap, rinse thoroughly. Rinse and lay flat to air dry. Do not machine wash or tumble dry.

MATERIAL CONTENT:

Aluminum, Neoprene, Nylon, Polyethylene (PE), Polyvinyl Chloride (PVC), Stainless Steel.

WARRANTY:

Breg products come with a limited warranty against manufacturing and material defects. No other warranty, expressed or implied, is given and no affirmation of or by seller, by words or action, will constitute a warranty. Please see www.breg.com

DISPOSAL:

Dispose of product according to local regulations.

NOTICE TO USERS: If any serious incident has occurred in relation to the device, report to Breg and the competent authority of the Member State in which the user and/or patient is established.

FRANÇAIS

UTILISATION/INDICATIONS :

Les orthèses pour arthrose de genou sont destinées à soulager l'arthrose des compartiments médial et latéral.

UTILISATEURS VISÉS :

L'utilisateur visé doit être un professionnel agréé, le patient ou un soignant. L'utilisateur doit pouvoir lire, comprendre et être physiquement capable de suivre toutes les instructions, tous les avertissements et toutes les mises en garde figurant dans les informations d'utilisation.

CONTRE-INDICATIONS :

Sans objet.

⚠️ AVERTISSEMENTS ET PRÉCAUTIONS :

- Veuillez lire attentivement le mode d'emploi et les mises en garde avant usage.
- Usage réservé à un seul patient.
- En cas d'augmentation de la douleur, d'enflure, d'irritation de la peau ou d'autres réactions indésirables lors de l'usage de ce produit, consultez immédiatement votre praticien.
- Ce dispositif n'est pas destiné à prévenir ou à réduire toutes les lésions. Une rééducation appropriée et un changement d'activité font également partie des éléments essentiels d'un programme de traitement réussi. Adressez-vous à votre praticien agréé pour toute question au sujet de l'emploi sans danger de ce produit relativement à vos antécédents médicaux.
- L'entretien et le nettoyage de ce produit sont essentiels pour garantir sa solidité et sa performance continues. Suivre la procédure de retrait et de nettoyage décrite ci-dessous.
- Si les orthèses sont employées de manière bilatérale, modifiez vos activités selon les besoins afin d'éviter que les articulations d'entrer en contact l'une avec l'autre.

MODE D'EMPLOI :

INSTRUCTIONS POUR LES CHARNIÈRES RÉGLABLES

- 1. COUSSINETS LÂCHES :** tournez les vis supérieures/inférieures dans le sens des aiguilles d'une montre sur les charnières médiales/latérales pour déplacer les coussinets du condyle vers l'intérieur en vue d'un ajustement plus serré.
- 2. COUSSINETS SERRÉS :** tournez les vis dans le sens inverse des aiguilles d'une montre pour déplacer les coussinets du condyle vers l'extérieur en vue d'un ajustement plus lâche.
- 3. AJUSTEMENT INÉGAL (BORDS) :** inclinez les coussinets du condyle pour qu'ils épousent le genou. Ajustez les vis supérieures/inférieures : dans le sens des aiguilles d'une montre pour un bord plus serré, dans le sens inverse des aiguilles d'une montre pour un bord plus lâche.

INSTRUCTIONS COUNTERFORCE PLUS & X2K-OA

- A. COUSSINET DU CONDYLE LATÉRAL :** marchez 5 minutes avec l'orthèse. Si plus de force est nécessaire, tournez les vis dans le sens des aiguilles d'une montre pour déplacer le coussinet vers l'intérieur. Réglez les vis individuellement pour le confort et l'ajustement.
- B. COUSSINET DU CONDYLE MÉDIAL :** Après avoir ajusté le coussinet latéral, tournez les vis dans le sens des aiguilles d'une montre pour un contact ferme et confortable avec le genou. Remarque : en cas de gêne, desserrez les vis ou retirez l'orthèse pendant l'inactivité.

SYMPTÔMES DU COMPARTIMENT LATÉRAL

Inversez les instructions du compartiment médial. Fixez le coussinet de gel ou panier du condyle médial pour un ajustement approprié.

C. AJUSTEMENT POUR LES CHANGEMENTS DE CIRCONFÉRENCE DE JAMBE

- 1. PERTE DE CIRCONFÉRENCE :** tournez les vis dans le sens des aiguilles d'une montre pour serrer les coussinets vers l'intérieur.
- 2. GAIN DE CIRCONFÉRENCE (GONFLEMENT) :** tournez les vis dans le sens inverse des aiguilles d'une montre pour desserrer les coussinets vers l'extérieur.

UTILISATION ET ENTRETIEN :

Lavez à la main dans l'eau à 30 °C (86 °F) avec un savon doux, rincez soigneusement. Rincer et laisser sécher à plat à l'air libre. Ne pas laver en machine ni mettre au sèche-linge.

MATÉRIAUX :

Aluminium, néoprène, nylon, polyéthylène (PE), polychlorure de vinyle (PVC), acier inoxydable.

GARANTIE :

Les produits Breg offrent une garantie limitée contre les défauts de fabrication et des matières. Aucune autre garantie, expresse ou implicite, n'est donnée et aucune affirmation du vendeur, orale ou écrite, ne constituera de garantie. Veuillez consulter www.breg.com

MISE AU REBUT :

Veuillez mettre ce produit au rebut en conformité avec les règles locales.

AVISO UTILISATEURS : Si un incident grave survient avec le dispositif, signalez-le à Breg et à l'autorité compétente de l'État membre dans lequel l'utilisateur ou le patient est situé.

ESPAÑOL

USO INDICADO/INDICACIONES:

Los productos de artrosis de la rodilla están diseñados para aliviar la artrosis compartimental medial y lateral.

USUARIOS PREVISTOS:

Este producto está indicado para profesionales autorizados, pacientes o cuidadores de pacientes. El usuario debe ser capaz de leer y comprender todas las instrucciones, advertencias y precauciones detalladas en las instrucciones de uso, además de contar con la capacidad física para seguirlas.

CONTRAINDICACIONES:

No aplicable.

⚠️ ADVERTENCIAS Y PRECAUCIONES:

- Lea detenidamente las instrucciones de ajuste y las advertencias antes de usar este producto.
- Para uso único en un paciente solamente.
- Si experimenta aumento del dolor, hinchazón, irritación de la piel o cualquier reacción adversa al usar este producto, consulte a su profesional médico inmediatamente.
- Este aparato no previene o reduce todas las lesiones. La adecuada rehabilitación y modificación de la actividad son tan bien parte esencial de un programa seguro de tratamiento. Consulte a su profesional médico licenciado si tiene alguna pregunta acerca de la aplicación segura de este producto en relación con su historial médico.
- El cuidado y la limpieza de este producto son imprescindibles para que mantenga su resistencia y rendimiento. Siga el procedimiento para quitar y limpiar el producto descrito más abajo.
- Al utilizar las rodilleras bilateralmente, modifique la actividad según sea necesario para que las bisagras mediales no toquen.

INSTRUCCIONES DE USO:

INSTRUCCIONES DE LAS BISAGRAS AJUSTABLES

- 1. AFLOJE LAS ALMOHADILLAS:** Gire los tornillos superiores o inferiores de las bisagras de la parte media o lateral en el sentido de los agujeros del reloj para mover las almohadillas condilares hacia adentro y lograr un ajuste más firme.
- 2. APRIETE LAS ALMOHADILLAS:** Gire los tornillos en sentido contrario a los agujeros del reloj para mover las almohadillas condilares hacia afuera y aflojar el ajuste.
- 3. AJUSTE DESIGUAL (BORDES):** Incline las almohadillas condilares para adaptarlos al contorno de la rodilla. Ajuste los tornillos superiores o inferiores: en el sentido de los agujeros del reloj para apretar más el borde y en el sentido contrario a los agujeros del reloj para aflojarlo.

INSTRUCCIONES DE COUNTERFORCE PLUS & X2K-OA

- A. ALMOHADILLA CONDILAR LATERAL:** Camine con la férula 5 minutos. Si necesita más fuerza, gire los tornillos en el sentido de los agujeros del reloj para mover la almohadilla hacia adentro. Ajuste los tornillos uno por uno para lograr la comodidad y el ajuste que desea.
- B. ALMOHADILLA CONDILAR MEDIAL:** Después de ajustar la almohadilla lateral, gire los tornillos en el sentido de los agujeros del reloj para lograr un contacto firme y cómodo con la rodilla. Nota: Si siente alguna molestia, afloje los tornillos o retire la férula cuando esté en reposo.

SÍNTOMAS DEL COMPARTIMENTO LATERAL

Instrucciones del compartimento medial inversas. Coloque la almohadilla de gel en la cesta condilar medial para lograr un ajuste adecuado.

C. CAMBIAR PARA AJUSTAR AL CONTORNO DE LA PIERNA

- 1. PARA DISMINUIR EL CONTORNO:** Gire los tornillos en el sentido de los agujeros del reloj para apretar las almohadillas hacia adentro.
- 2. PARA AUMENTAR EL CONTORNO (HINCHAZÓN):** Gire los tornillos en sentido contrario a los agujeros del reloj para aflojar las almohadillas hacia afuera.

USO Y CUIDADOS:

Lavar a mano con agua a 30°C (86°F) y jabón suave, y enjuagar bien. Aclarar bien y dejar secar al aire. No lavar a máquina ni usar secadora.

MATERIALES:

Aluminio, neopreno, nylon, polietileno (PE), cloruro de polivinilo (PVC) y acero inoxidable.

GARANTÍA:

Los productos Breg ofrecen una garantía limitada contra defectos de fabricación y materiales. No se ofrece ninguna otra garantía, expresa ni implícita. Ninguna afirmación del vendedor, por palabras o acciones, constituirá garantía alguna. Visite www.breg.com

ELIMINACIÓN:

Deseste el producto conforme a la normativa local.

AVISO PARA LOS USUARIOS: Si se produce un incidente grave debido a este dispositivo, informe a Breg y a la autoridad competente del Estado miembro donde está establecido el usuario o el paciente.

ITALIANO

USO PREVISTO/INDICAZIONI:

Il tutore per l'osteoartrite del ginocchio ha lo scopo di fornire sollievo per l'osteoartrite del comparto mediale e laterale.

UTENTI INTERESSATI:

Il prodotto è destinato a essere utilizzato da professionisti autorizzati, dal paziente o dal personale di assistenza del paziente. L'utilizzatore deve poter leggere e comprendere, ed essere fisicamente in grado di seguire tutte le istruzioni, le avvertenze e le precauzioni fornite nelle informazioni per l'uso.

CONTRAINDICAZIONI:

Non applicabili.

⚠️ AVVERTENZE E PRECAUZIONI:

- Prima dell'uso, leggere attentamente le avvertenze e le istruzioni per l'adattamento.
- Esclusivamente per un singolo paziente.
- Se durante l'uso si accusano aumento di dolore, gonfiore, irritazione cutanea o qualunque altra reazione avversa, consultare immediatamente il proprio operatore sanitario.
- Questo dispositivo non previene né riduce tutte le lesioni. Parti essenziali di un programma terapeutico completo sono anche una riabilitazione adeguata e la modifica delle attività svolte. In caso di domande relative all'applicazione sicura di questo prodotto finalizzata alla propria anamnesi, consultare il proprio operatore sanitario abilitato.
- La cura e la pulizia di questo prodotto sono essenziali per il mantenimento della sua robustezza e delle sue prestazioni. Seguire la procedura di rimozione e pulizia descritta sotto.
- Quando si usa il supporto bilateralmente, modificare l'attività secondo le necessità per evitare che le cerniere mediali si tocchino.

ISTRUZIONI PER L'USO:

ISTRUZIONI PER LA REGOLAZIONE DELLO SNODO

- 1. IMBOTTITURE TROPPO LARGHE:** ruotare le viti superiori/inferiori in senso orario sugli snodi mediali/laterali per spostare le imbottiture condilari verso l'interno e ottenere una vestibilità più aderente.
- 2. IMBOTTITURE TROPPO STRETTE:** ruotare le viti in senso antiorario per spostare le imbottiture condilari verso l'esterno e ottenere una vestibilità più ampia.
- 3. VESTIBILITÀ IRREGOLARE (BORDI):** È possibile inclinare le imbottiture condilari affinché si adattino alla sagoma del ginocchio. Regolare le viti superiori/inferiori: in senso orario per un bordo più stretto, in senso antiorario per un bordo più allentato.

ISTRUZIONI PER COUNTERFORCE PLUS E X2K-OA

- A. IMBOTTITURA CONDILARE LATERALE:** camminare 5 minuti con il tutore. Se è necessaria una forza maggiore, ruotare le viti in senso orario per spostare l'imbottitura verso l'interno. Regolare ogni vite singolarmente per comfort e vestibilità ottimali.
- B. IMBOTTITURA CONDILARE MEDIALE:** dopo aver regolato l'imbottitura laterale, ruotare le viti in senso orario per ottenere un contatto stabile e confortevole con il ginocchio. Nota: in caso di fastidio, allentare le viti o rimuovere il tutore nei periodi di inattività.

SINTOMI DEL COMPARTIMENTO LATERALE

Istruzioni per il compartimento postero-mediale. Fissare il cuscinetto in gel al cestello condilare mediale per una corretta applicazione.

C. REGOLAZIONE IN CASO DI VARIAZIONE DELLA CIRCONFERENZA DELLA GAMBA

- 1. RIDUZIONE DELLA CIRCONFERENZA DELLA GAMBA:** ruotare le viti in senso orario per stringere le imbottiture verso l'interno.
- 2. AUMENTO DELLA CIRCONFERENZA DELLA GAMBA (GONFIORE):** ruotare le viti in senso antiorario per allentare le imbottiture verso l'esterno.

USO E MANUTENZIONE:

Lavare a mano in acqua a 30 °C (86 °F) con sapone neutro e risciacquare abbondantemente. Sciocquare e lasciar asciugare all'aria disponendo gli articolari in piano. Non lavare in lavatrice né asciugare nell'asciugatrice.

CONTENUTO DEL MATERIALE

Aluminio, neoprene, nylon, polietilene (PE), cloruro di polivinile (PVC), acciaio inossidabile.

GARANZIA:

I prodotti Breg sono dotati di una garanzia limitata contro i difetti di fabbricazione e dei materiali. Non viene fornita nessun'altra garanzia, espressa o implicita, e nessuna affermazione di o da parte del venditore, con parole o azioni, costituirà una garanzia. Consultare www.breg.com

SMALTIMENTO:

Smaltire il prodotto secondo le normative locali.

AVVISO PER GLI UTENTI: In caso di incidente grave in relazione al dispositivo, inviare una segnalazione a Breg e all'autorità competente dello stato membro di residenza dell'utente e/o del paziente.

DEUTSCH

VERWENDUNGSZWECK/INDIKATIONEN:

OA-Kniestütze/Produkte sollen bei medialer und lateraler Kompartiment-Arthrose Linderung bieten.

VORGESEHENE ANWENDER:

Der vorgesehene Anwender sollte eine zugelassene Fachkraft, der Patient oder die Pflegeperson des Patienten sein. Der Anwender sollte in der Lage sein, alle Anweisungen, Warnhinweise und Vorsichtsmaßnahmen in der Gebrauchsanweisung zu lesen, zu verstehen und körperlich auszuführen.

KONTRAINDIKATIONEN:

Es sind keine Kontraindikationen bekannt.

⚠️ WARN- UND SICHERHEITSHINWEISE:

- Vor dem Gebrauch sorgfältig die Anleitung zum Anlegen und alle Warnungen lesen.
- Nur für einen einzelnen Patienten bestimmt.
- Wenn bei der Verwendung dieses Produkts zunehmende Schmerzen, Schwellungen, Hautreizungen oder andere unerwünschte Reaktionen auftreten, wenden Sie sich umgehend an Ihren Arzt.
- Dieses Gerät kann nicht alle Verletzungen verhindern oder lindern. Eine angemessene Rehabilitation sowie die Anpassung der Aktivitäten sind ebenfalls wesentliche Bestandteile eines sicheren Behandlungsplans. Wenden Sie sich mit etwaigen Fragen zur sicheren Verwendung dieses Produkts im Hinblick auf Ihre Krankengeschichte bitte an Ihren Arzt.
- Die cura e la pulizia di questo prodotto sono essenziali per il mantenimento della sua robustezza e delle sue prestazioni. Seguire la procedura di rimozione e pulizia descritta sotto.
- Quando si usa il supporto bilateralmente, modificare l'attività secondo le necessità per evitare che le cerniere mediali si tocchino.

GEBRAUCHSANWEISUNG:

ANLEITUNG ZUM VERSTELLBAREN SCHARNIER

- 1. LOCKERE POLSTER:** Die oberen/unteren Schrauben an den medialen/lateralen Gelenken im Uhrzeigersinn drehen, um die Kondyluspolster nach innen zu verschieben und so einen strafferen Sitz zu erreichen.
- 2. STRAFFE POLSTER:** Die Schrauben gegen den Uhrzeigersinn drehen, um die Kondyluspolster nach außen zu verschieben und so einen lockeren Sitz zu erreichen.
- 3. UNGLEICHMÄSSIGE PASSFORM (KANTEN):** Die Kondyluspolster rund um die Knieform neigen. Justieren der oberen/unteren Schrauben: im Uhrzeigersinn für eine engere Kante, gegen den Uhrzeigersinn für eine lockere Kante.

ANLEITUNG COUNTERFORCE PLUS UND X2K-OA

- A. SEITLICHES KONDYLUSPOLSTER:** 5 Minuten mit der Orthese gehen. Wenn mehr Kraft erforderlich ist, die Schrauben im Uhrzeigersinn drehen, um das Polster nach innen zu verschieben. Die Schrauben individuell für Komfort und Passform einstellen.
- B. MEDIALES KONDYLUSPOLSTER:** Nachdem das seitliche Polster eingestellt ist, die Schrauben im Uhrzeigersinn drehen, um einen festen, bequemen Kontakt mit dem Knie zu gewährleisten. Hinweis: Bei Auftreten von Beschwerden die Schrauben lockern oder die Orthese während Inaktivität entfernen.

SYMPTOME EINES LATERALEN KOMPARTIMENTS

Anleitung zum Umkehren eines medialen Kompartiments. Gelkissen am medialen Kondyluskorb befestigen, um die richtige Passform zu gewährleisten.

C. ANPASSUNG AN ÄNDERUNGEN DES BEINUMFANGS

- 1. GERINGERER UMFANG:** Die Schrauben im Uhrzeigersinn drehen, um die Polster nach innen zu straffen.
- 2. ZUNAHME DES UMFANGS (SCHWELLUNG):** Die Schrauben gegen den Uhrzeigersinn drehen, um die Polster nach außen zu lockern.

VERWENDUNG UND PFLEGE:

Handwäsche bei 30 °C (86 °F) mit mildem Waschmittel, gründlich ausspülen. An der Luft trocknen. Nicht in der Maschine waschen oder im Trockner trocknen. Wenn Seifenreste nicht gründlich abgespült werden, können Hautreizungen oder eine Beschädigung des Materials entstehen.

MATERIALZUSAMMENSETZUNG:

Aluminium, Neopren, Nylon, Polyethylen (PE), Polyvinylchlorid (PVC), Edelstahl.

GARANTIE:

Auf die Produkte von Breg wird eine eingeschränkte Garantie auf Herstellungs- und Materialfehler gewährt. Es wird keine weitere ausdrückliche oder stillschweigende Garantie übernommen, und keine Zusicherung des Verkäufers – weder mündlich noch durch Handlungen – begründet eine Garantie. Weitere Informationen finden Sie unter www.breg.com.

ENTSORGUNG:

Das Produkt ist gemäß den örtlich geltenden Vorschriften zu entsorgen

HINWEISE FÜR DEN ANWENDER: Schwerwiegende Vorfälle in Bezug auf das Produkt sind Breg und der zuständigen Behörde des Mitgliedstaates, in dem der Anwender und/oder Patient ansässig ist, zu melden.

NORSK

BRUKSOMRÅDE/INDIKASJONER:

OA knestøtteprodukter er ment å gi lindring for medial og lateral kompartimentsarthrose.

TILTENKTE BRUKERE:

Den tiltenkte brukeren skal være en autorisert fagperson, pasienten eller pasientens omsorgsperson. Brukeren skal være i stand til å lese, forstå og være fysisk i stand til å følge alle instruksjoner, advarsler og forholdsregler som er gitt i bruksanvisningen.

KONTRAINDIKASJONER:

Ikke relevant.

⚠️ ADVARSLER OG FORSIKTIGHETSREGLER:

- Les tilpassingsanvisningene og advarslene nøye før bruk.
- Kun for bruk på én pasient.
- Hvis du opplever økt smerte, hevelse, hudirritasjon eller eventuelt andre uønskede reaksjoner mens du bruker dette produktet, må du umiddelbart ta kontakt med helsepersonell.
- Dette produktet vil ikke hindre eller redusere alle skader. Riktig rehabilitering og endring av aktiviteter er også viktige deler av et sikkert behandlingsprogram. Snakk med autorisert helsepersonell hvis du har spørsmål rundt trygg bruk av dette produktet i samband med din behandlingstilstand.
- Vedlikehold og rengjøring av dette produktet er viktig for vedvarende styrke og ytelse. Følg fjern- og rengjøringsprosessen beskrevet nedenfor.
- Når du bruker støtter på begge sider, tilpass aktiviteten etter behov slik at de mediale hengslene ikke kommer i kontakt med hverandre.

BRUKSANVISNING:

INSTRUKSJONER FOR JUSTERBAR HENGSEL

- 1. LØSE PUTER:** Vri avre/nedre skruer med klokken på mediale/laterale hengsler for å flytte leddputer innover for en strammere passform.
- 2. STRAMME PUTER:** Vri skruene mot klokken for å flytte leddputene utover for en løsere passform.
- 3. UJEVN PASSFORM (KANTER):** Vipp leddputene for å følge kneet. Juster avre/ nedre skruer: med klokken for strammere kant, mot klokken for løsere kant.

INSTRUKSJONER FOR COUNTERFORCE PLUS OG X2K-OA

- A. LATERAL LEGGPUTE:** Gå 5 minutter med støtte. Hvis det er behov for mer kraft, vri skruene med klokken for å flytte puten innover. Juster skruene individuelt for komfort og passform.
- B. MEDIAL LEGGPUTE:** Etter at sideputen er justert, vri skruene med klokken for fast, komfortabel kontakt med kneet. Merk: Hvis det oppstår ubehag, løsne skruene eller fjern støtten under inaktivitet.

LATERALE KOMPARTIMENTSYMPTOMER

Instruksjoner for omvendt medialt kompartiment. Fest gelputen til den mediale leggekurven for riktig passform.

C. JUSTERING FOR ENDRINGER I BENOMKRETS

- 1. TAP I OMKRETS:** Vri skruene med klokken for å stramme putene innover.
- 2. ØKNING I OMKRETS (HEVELSE):** Vri skruene mot klokken for å løsne putene utover.

BRUK OG VEDLIKEHOLD:

Håndvask med vann på 30°C med mild såpe, skyll grundig. Skyll og legg flatt for å lufttørke. Må ikke vaskes i maskin eller tørkes i tørketrommel.

MATERIALINNHOLD:

Aluminium, neopren, nylon, polyetylen (PE), polyvinylklorid (PVC), rustfritt stål.

GARANTI:

Breg-produkter leveres med en begrenset garanti mot produksjons- og materialfeil. Det gis ingen videre garanti, verken uttrykkelig eller underforstått, og ingen bekreftelse fra eller av selger, verken i ord eller handling, utgjør noen form for garanti. Se www.breg.com

AVFALLSHÅNDTERING:

Produktet skal avhendes i henhold til lokale forskrifter.

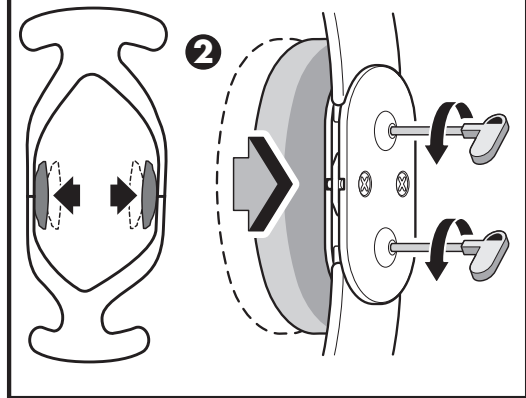
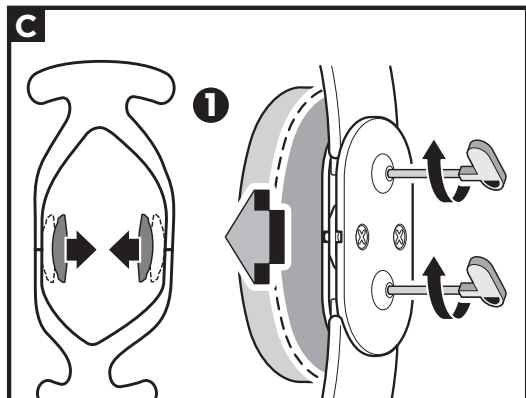
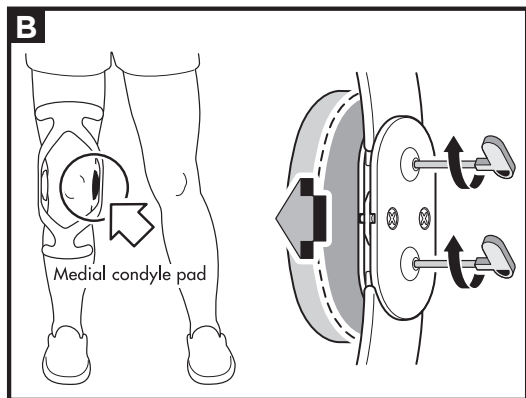
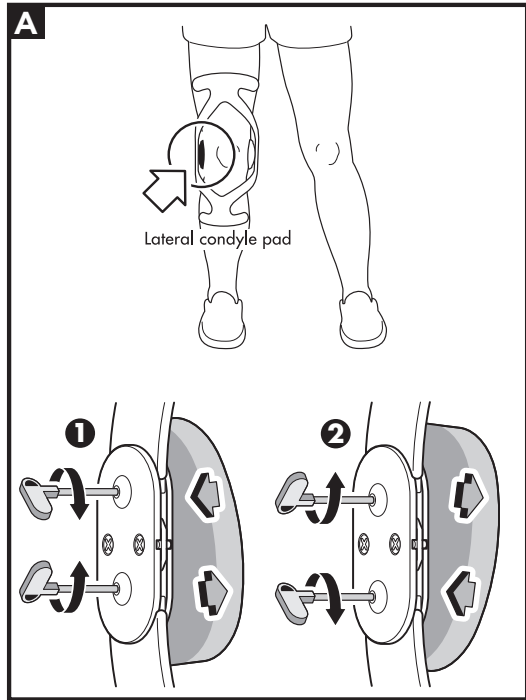
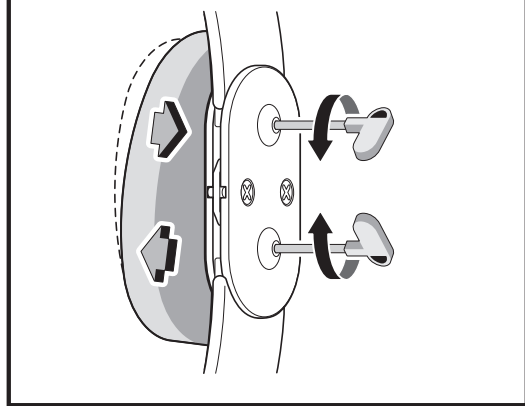
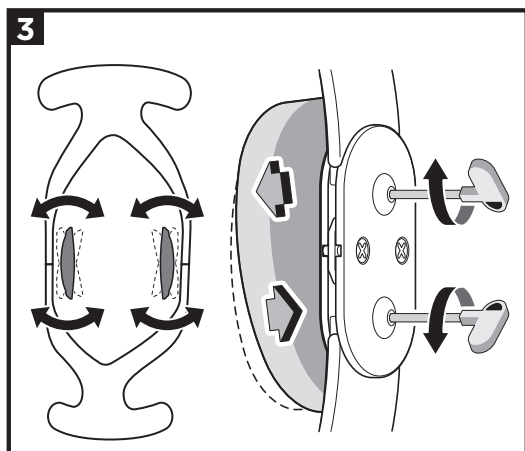
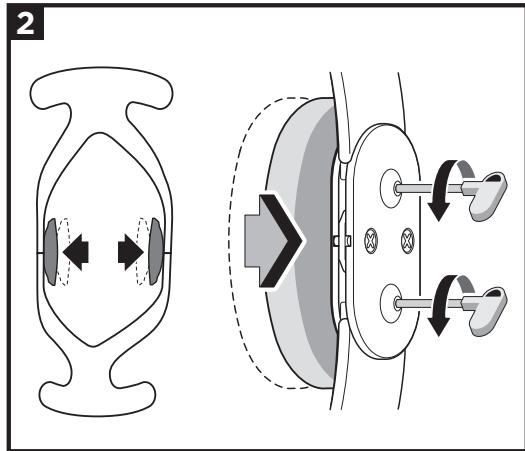
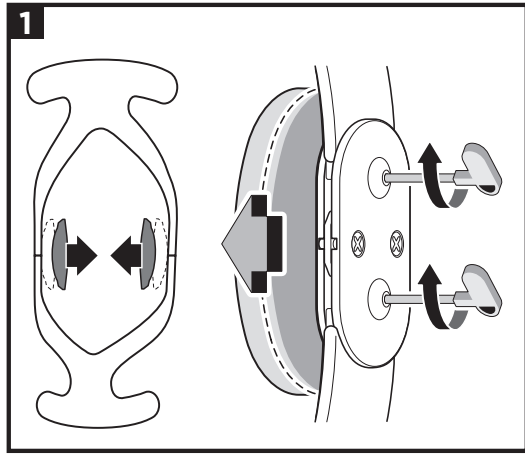

DANSK

TILSIGTET BRUG/INDIKATIONER:

OA-knæbandager er beregnet til at give lindring af osteoarthritis i mediale eller laterale led.

TILSIGTEDE BRUGERE:

Den tilsigtede bruger bør være en autoriseret fagperson, patienten eller patientens omsorgsperson. Brugeren skal være i stand til at læse, forstå og være fysisk i stand til at udføre alle de anvisninger, advarsler og forholdsregler, der er angivet i brugsanvisningen.

KONTRAINDIKATIONER:

Ikke relevant.

⚠ ADVARSLER OG FORHOLDSREGLER:

- Læs tilpasningsvejledningen og alle advarsler grundigt igennem før ibrugtagning.
- Kun til brug for en enkelt patient.
- Hvis du oplever forværende smerter, hævelse, hudirritation eller andre bivirkninger ved brugen af dette produkt, skal du straks søge lægehjælp.
- Denne anordning vil ikke forhindre eller reducere alle skader. Korrekt genoptræning og ændret aktivitetsniveau er også vigtige dele af et sikkert behandlingsprogram. Kontakt din læge, hvis du har spørgsmål vedrørende sikker anvendelse af dette produkt under hensyntagen til din sygehistorie.
- Pleje og rengøring af dette produkt er afgørende for dets fortsatte styrke og ydeevne. Følg aftragnings- og rengøringsanvisningerne som beskrevet nedenfor.
- Når bandager anvendes bilateralt, bør aktivitet ændres efter behov for at forhindre, at hængerne kommer i kontakt med hinanden.

BRUGSANVISNING:

VEJLEDNING TIL JUSTERBART HÆNGSEL

- LØSE PUDER:** Drej de øvre/nederste skruer med uret på de mediale/laterale hængsler for at flytte kondylpuderne indad og give en tættere pasform.
- STRAMME PUDER:** Drej skruerne mod uret for at flytte kondylpuderne udad og få en løsere pasform.
- UJÆVN PASFORM (KANTER):** Vip kondylpuderne for at tilpasse til knæet. Juster øvre/nederste skruer: med uret for en strammere kant, mod uret for en løsere kant.

COUNTERFORCE PLUS & X2K-OA VEJLEDNING

- LATERAL KONDYLPUDE:** Gå 5 minutter med bandagen. Drej skruerne med uret for at bevæge puden indad, hvis der er behov for mere kraft. Juster skruerne individuelt for komfort og pasform.
- MEDIAL KONDYLPUDE:** Når den laterale pude er justeret, drejes skruerne med uret for at opnå en fast og behagelig kontakt med knæet. Bemærk: Læs skruerne eller fjern bandagen under inaktivitet, hvis der opstår ubehag.

SYMPTOMER PÅ LATERALE RUM

Vejledning til omvendt mediale rum. Fastgør gelpuden til den mediale kondylkurv for korrekt pasform.

C. JUSTERING FOR TILPASNING AF BENOMKREDS

- REDUCERING AF OMKREDS:** Drej skruerne med uret for at stramme puderne indad.
- FØRØGELSE AF OMKREDS (HÆVELSE):** Drej skruerne med uret for at løsne puderne udad.

ANVENDELSE OG PLEJE:

Vask i hånden i 30°C (86°F) varmt vand med mild sæbe, skyl grundigt. Skyl og læg til tørre på et plant underlag. Undlad maskinvask eller tørretumbling.

MATERIALINNEHÅLL:

Aluminium, neopren, nylon, polyetylen (PE), polyvinylklorid (PVC), rostfrit stål.

GARANTI:

Bregs produkter leveres med en begrænset garanti mod fabriktions- og materialefejl. Ingen anden garanti, udtrykt eller underforstået, gives, og ingen bekæftelse fra eller af sælger, ved ord eller handling, vil udgøre en garanti. Se venligst www.breg.com

BORTSKAFFELSE:

Bortskaf produktet i henhold til lokale regler.

MEDELELSE TIL BRUGERE: Hvis der er indtruffet alvorlige hændelser i forbindelse med enheden, skal dette rapporteres til Breg og den kompetente myndighed i regionen, hvor brugeren og/eller patienten er etableret.

SVENSKA

AVSEDD ANVÄNDNING/INDIKATIONER:

OA knäskyddsprodukter är avsedda att lindra artros i det mediala och laterala kompartimentet.

AVSEDDA ANVÄNDARE:

Den avsedda användaren ska vara en legitimerad yrkesutövare, patient eller patientens vårdgivare. Användaren ska kunna läsa, förstå och vara fysiskt kapabel att utföra alla anvisningar, varningar och försiktighetsåtgärder som anges i bruksanvisningen.

KONTRAINDIKATIONER:

Ej tillämpligt.

⚠ VARNINGAR OG FÖRSIKTIGHETSÅTGÄRDER:

- Läs noggrant igenom monteringsanvisningar och varningar före användning.
- Endast avsedd för användning av en enda patient.
- Om du upplever ökad smärta, svullnad, hudirritation eller eventuella biverkningar vid användning av denna produkt, kontakta din professionella vårdgivare omedelbart.
- Denna enhet kommer inte att förhindra eller minska alla skador. Lämplig rehabilitering och justerad aktivitet också en väsentlig del av ett säkert behandlingsprogram. Kontakta din legitimerade vårdgivare om du har några frågor om säker användning av denna produkt relaterad till din medicinska historik.
- Skötsel och rengöring av denna produkt är avgörande för dess fortsatta styrka och prestanda. Följ bartagnings- och rengöringsprocessen som beskrivs nedan.
- Vid bilateral användning av artros, modifiera aktiviteten efter behov för att förhindra att de mediala gångjärnen kommer i kontakt med varandra.

BRUKSANVISNING:

INSTRUKTIONER FÖR JUSTERBART GÅNGJÄRN

- LÖSA DYNOR:** Vrid de övre/nedre skruvarna medurs på de mediala/laterala gångjärnen för att flytta kondyldynorna inåt för en tätare passform.
- DRA ÅT DYNORNA:** Vrid skruvarna moturs för att flytta kondyldynorna utåt för en lösare passform.
- OJÄMN PASSFORM (KANTER):** Luta kondyldynorna för att forma knät. Justera övre/nedre skruvar: medurs för stramare kant, moturs för lösare kant.

INSTRUKTIONER FÖR COUNTERFORCE PLUS OCH X2K-OA

- LÄTERAL KONDYLDYNA:** Gå 5 minuter med artosen. Om mer kraft behövs, vrid skruvarna medurs för att flytta dynan inåt. Justera skruvarna individuellt för komfort och passform.
- MEDIAL KONDYLDYNA:** När den laterala dynan är justerad, vrid skruvarna medurs för fast och bekväm kontakt med knäet. OBS: Om behag uppstår, lossa skruvarna eller ta bort stödet under inaktivitet.

SYM TOM PÅ LATERALA KOMPARTIMENT

Instruktioner för omvänt medialt lateralt kompartiment. Fäst gelydan på den mediala kondylkorgen för korrekt passform.

C. JUSTERING FÖR FÖRÄNDRINGAR I BENOMKRETSEN

- FÖRLUST I OMKRETS:** Vrid skruvarna medurs för att dra åt beläggan inåt.
- ÖKNING I OMKRETS (SVULLNAD):** Vrid skruvarna moturs för att lossa dynorna utåt.

ANVÄNDNING OCH SKÖTSEL:

Handtvätta i 30°C (86°F) varmt vatten med mild tvål, skölj noggrant. Skölj och lägg ut platt för att lufttorka. För ej tvättas i maskin eller torktumlas.

MATERIALINNEHÅLL:

Aluminium, neopren, nylon, polyetylen (PE), polyvinylklorid (PVC), rostfritt stål.

GARANTI:

Bregs produkter har en begränsad garanti för tillverknings- och materialfel. Ingen annan garanti, uttryckt eller underförstådd, ges och ingen bekäftelse från säljaren, genom ord eller handling, kommer att utgöra en garanti. Se www.breg.com

KASSERING:

Kassera produkten i enlighet med lokala bestämmelser.

MEDELELSE TILL ANVÄNDARE: Om något allvarigt tillbud uppstår i relation till den här artosen, rapportera till Breg och till den behöriga myndigheten i medlemslandet som användaren och/eller patienten är etablerad i.

SUOMI

KÄYTTÖTARKOITUS/KÄYTTÖAIHEET:

Nivelikkoon tarkoitettu polvituet on suunniteltu tukemaan mediaalista ja lateraalista nivelrikkoa.

TARKOITETUT KÄYTTÄJÄT:

Suunnitellun käyttöjätin tulee olla lisenssoitu ammattilainen, potilas tai potilaan hoitaja. Käyttöjätin tulee pystyä lukemaan, ymmärtämään ja fyysisesti suorittamaan kaikki käyttöohjeissa annetut ohjeet, varoitukset ja varotoimet.

VASTAVÄITTEET:

Ei sovellettavissa.

⚠ VAROITUKSET JA VAROTOIMET:

- Lue huolellisesti kiinnitysohjeet ja varoitukset ennen käyttöä.
- Tämä laite on tarkoitettu henkilökohtaiseen käyttöön.
- Ota välittömästi yhteyttä lääkäriin, jos tätä tuotetta käytettäessä ilmenee kipua, turvotusta, ihovärytystä tai mitä tahansa muita haittavaikutuksia.
- Tämä laite ei estä tai vähennä kaikkia vammoja. Asianmukainen kuntoutus ja yksilöllisten tarpeiden mukaan suunnitellut fyysiset aktiviteetit ovat olennainen osa turvallista hoito-ohjelmaa. Ota yhteyttä lääkäriin, jos sinulla on kysyttävää riimän tuotteen turvallisuista käytöstä ja sairaushistoriastasi.
- Tämän tuotteen hoidosta ja puhdistamisesta on huolehdittava asianmukaisesti, jotta se pysyy hyvässä kunnossa. Riisu ja puhdistala laite noudattamalla olla olevia ohjeita.
- Jos tukiä käytetään samanaikaisesti molemmissa polvissa, varmista, että mediaaliset sanarat eivät pääse koskettamaan toisiaan.

KÄYTTÖOHJEET:

SÄÄDETTÄVÄN SARANAN OHJEET

- LÖYSÄT TYYNYT:** Käännä ylempiä/alempia ruuveja myötäpäivään mediaalisissa/lateraalisisso saranoissa siirtääksesi nivelnastan tyynyjä sisäänpäin tiukemmin istuvuuden saavuttamiseksi.
- TIUKAT TYYNYT:** Käännä ruuveja vastapäivään siirtääksesi nivelnastan tyynyjä ulospäin löysempää istuvuutta varten.
- EPÄTASAINEEN ISTUVUUS (REUNAT):** Kallista nivelnastan tyynyjä polven muotojen mukaan. Säädä ylä-/alaruuveja: myötäpäivään reunan tiukentämiseksi, vastapäivään reunan löysentämiseksi.

COUNTERFORCE PLUS- JA X2K-OA-OHJEET

- LATERAALINEN NIVELNASTAN TYYNY:** Kävele 5 minuuttia tuen kanssa. Jos tarvitaan enemmän voimaa, kierrä ruuveja myötäpäivään siirtääksesi tyynyä sisäänpäin. Säädä ruuveja erikseen mukavuuden ja istuvuuden varmistamiseksi.
- MEDIAALINEN NIVELNASTAN TYYNY:** Kun lateraalinen tyynty on säädetty, käännä ruuveja myötäpäivään, jotta tyynty istuu tukevasti ja mukavasti polvea vasten. Huomaa: Jos tunnet epämukavuutta, löysää ruuveja tai poista tuki liikkumattomuuden ajaksi.

LATERAALISSET OIREET

Mediaaliset ohjeet käänteisenä. Kiinnitä geelityyny nivelnastakorin oikean istuvuuden varmistamiseksi.

C. JALAN YMPÄRYSMITAN MUUTOSTEN SÄÄTÄMINEN

- YMPÄRYSMITAN PIENENEMINEN:** Kiristä tyynyjä sisäänpäin kääntämällä ruuveja myötäpäivään.
- YMPÄRYSMITAN KASVU (TURVOTUS):** Löysää tyynyjä ulospäin kiertämällä ruuveja vastapäivään.

KÄYTTÖ JA HOITO:

Pese käsin 30 °C asteisella vedellä ja miedolla saippualla, huuhtelee huolellisesti. Huuhtelee ja anna kuivua vaakatassossa. Älä pese koneessa tai rumpukuivaa.

MATERIAALIT:

Alumiini, neopreeni, nailon, polyteeni (PE), polyvinyylikloridi (PVC), ruostumatonta teräs.

TAKUU:

Bregin tuotteilla on rajoitettu takuu valmistus- ja materiaalivirheiden varalta. Mitään muuta nimenomaista tai hilljaista takuuta ei myönnetä, eikä mikään myyjän sanoin tai teoin ilmaisea vakuutus muodosta takuuta. Katso www.breg.com

HÄVITTÄMINEN:

Hävitä tuote paikallisten määräysten mukaisesti.

HUOMAUTUS KÄYTTÄJILLE: Jos laitteeseen liittyy sattu vakava vaaratilanne, siitä tulee ilmoittaa Bregille ja käyttäjän ja/tai potilaan osuinaan valvontaviranomaiselle.

NEDERLANDS

BEOOGDE GEBRUIK/INDICATIES:

BEOOGDE GEBRUIK/INDICATIES: Breg brace producten voor artrose zijn bedoeld om verlichting te bieden bij mediale en laterale compartimentale artrose.

BEOOGDE GEBRUIKERS:

De is bestemd voor gebruik door een bevoegde professional, de patiënt of de verzorger van de patiënt. De gebruiker moet in staat zijn om alle richtlijnen, waarschuwingen en voorzorgsmaatregelen die in de gebruiksinformatie zijn gegeven te lezen en te begrijpen, en fysiek in staat zijn deze uit te voeren.

CONTRA-INDICATIES:

Niet van toepassing.

⚠ WAARSCHUWINGEN EN VOORZORGSMAATREGELEN:

- Lees vóór gebruik de instructies voor het aanbrengen en de waarschuwingen zorgvuldig door.
- Alleen voor gebruik door één patiënt.
- Als u tijdens het gebruik van dit product meer pijn, zwelling, huidirritatie of bijwerkingen ondervindt, raadpleeg dan onmiddellijk uw medische zorgverlener.
- Dit hulpmiddel zal niet alle letsel voorkomen of verminderen. Een goede revalidatie en aanpassing van de activiteiten zijn ook belangrijke onderdelen van een veilig behandelprogramma. Raadpleeg uw bevoegde zorgverlener als u vragen heeft over de veilige toepassing van dit product in het licht van uw medische voorgeschiedenis.
- Onderhoud en reiniging van dit product is essentieel voor de onverminderde stevigheid en werking. Volg het proces voor verwijderen en reiniging zoals hieronder beschreven.
- Bij tweezijdig gebruik van braces de activiteiten zo nodig aanpassen om te voorkomen dat scharnieren aan de binnenkant met elkaar in contact komen.

GEBRUIKSAANWIJZING:

INSTRUCTIES VOOR VERSTELBARE SCHARNIEREN

- LOSSE KUSSENTJES:** Draai de bovenste/onderste schroeven met de klok mee op de mediale/laterale scharnieren om de condyluskussentjes naar binnen te bewegen voor een strakkere pasvorm.
- STRASSE KUSSENTJES:** Draai de schroeven tegen de klok in om de condyluskussentjes naar buiten te bewegen voor een loszere pasvorm.
- ONGELIJKE PASVORM (RANDEN):** Verdraai de condyluskussentjes zodat ze contour van de knie volgen. Pas de bovenste/onderste schroeven aan: met de klok mee voor een strakkere rand, tegen de klok in voor een loszere rand.

INSTRUCTIES VOOR COUNTERFORCE PLUS & X2K-OA

- LATERAAL CONDYLUSKUSSENTE:** Loop 5 minuten met de brace. Als er meer kracht nodig is, draai de schroeven met de klok mee om het kussentje naar binnen te bewegen. Pas de schroeven individueel aan voor comfort en pasvorm.
- MEDIAAL CONDYLUSKUSSENTE:** Draai nadat het laterale kussentje is aangepast de schroeven met de klok mee voor stevig, comfortabel contact met de knie. Opmerking: Macht er ongemak optreden, draai dan de schroeven los of verwijder de brace tijdens inactiviteit.

LATERAAL COMPARTIMENT SYMPTOMEN

Omgekeerde instructies als voor het mediale compartiment. Bevestig de gelpad aan de mediale condylusmand voor een goede pasvorm.

C. AANPASTEN VOOR VERANDERINGEN IN BEENOMVANG

- VERMINDERDE OMOVANG:** Draai de schroeven met de klok mee om de kussentjes naar binnen toe strakker te maken.
- VERMEERDERDE OMOVANG (ZWELLING):** Draai de schroeven tegen de klok in om de kussentjes naar buiten toe losser te maken.

GEBRUIK EN ONDERHOUD:

Met de hand wassen in water van 30°C (86°F) met milde zeep, daarna grondig uitspoelen. Afspoelen en plat neerleggen om aan de lucht te laten drogen. Niet in de wasmachine wassen of in de wasdroger drogen.

MATERIALEN INHOUD

Aluminium, Neopreen, Nylon, Polyethyleen (PE), Polyvinylchloride (PVC), Roestvrij staal.

GARANTIE:

Breg-producten worden geleverd met een beperkte garantie tegen fabricage- en materiaalfouten. Er wordt geen andere expliciete of impliciete garantie gegeven en geen verklaring van of door de verkoper, door woorden of handelingen, zal een garantie vormen. Zie www.breg.com

AFVOER:

Product volgens de plaatselijke voorschriften afvoeren.

KENNISGEVING AAN GEBRUIKERS: Indien zich een ernstig incident heeft voorgedaan met betrekking tot het hulpmiddel, dient dit te worden gemeld aan Breg en de bevoegde autoriteit van de lidstaat waar de gebruiker en/of de patiënt is gevestigd.

PORTUGUÊS

UTILIZAÇÃO PREVISTA/INDICAÇÕES:

As ortóses para joelho com OA têm como objetivo proporcionar alívio para osteoartrite do compartimento medial e lateral.

UTILIZADORES PREVISITOS:

O utilizador previsto deve ser um profissional licenciado, o paciente ou o cuidador do paciente. O utilizador deve ser capaz de ler, entender e ter capacidade física para seguir todas as instruções, advertências e cuidados fornecidos nas informações de utilização.

CONTRAINDICAÇÕES:

Não aplicável.

⚠ ADVERTÊNCIAS E PRECAUÇÕES:

- Leia com atenção as instruções para ajuste e avisos antes da utilização.
- Apenas para utilização por um único paciente.
- Caso sinta um aumento da dor, inchaço, irritação da pele ou quaisquer reações adversas durante a utilização deste produto, consulte imediatamente o seu médico.
- Este equipamento não evita nem reduz todas as lesões. A reabilitação adequada e alteração da atividade são também partes essenciais de um programa de tratamento seguro. Consulte o seu profissional de saúde autorizado caso tenha alguma dúvida sobre a aplicação segura deste produto relacionado com o seu historial médico.
- O cuidado e a limpeza deste produto são essenciais para manter a sua eficácia e desempenho. Siga o processo de remoção e limpeza descrito abaixo.
- Ao usar as ortóses em ambos os lados, adequa a atividade conforme necessário para evitar que os reguladores articulares mediais entrem em contacto uns com os outros.

INSTRUÇÕES DE UTILIZAÇÃO:

INSTRUÇÕES DA ARTICULAÇÃO AJUSTÁVEL

- ALMOFADAS SOLTAS:** Rode os parafusos superiores/inferiores no sentido dos ponteiros do relógio nas articulações mediais/laterais para mover as almofadas condilares para dentro, para um ajuste mais apertado.
- ALMOFADAS APERTADAS:** Rode os parafusos no sentido contrário ao dos ponteiros do relógio para mover as almofadas condilares para fora, para um ajuste menos apertado.
- AJUSTE IRREGULAR (BORDAS):** Incline as almofadas condilares para contornarem o joelho. Ajuste os parafusos superiores/inferiores: no sentido dos ponteiros do relógio para um borda mais apertada, no sentido contrário ao dos ponteiros do relógio para um borda menos apertada.

INSTRUÇÕES DO COUNTERFORCE PLUS E DO X2K-OA

- ALMOFADA CONDILAR LATERAL:** Caminhe 5 minutos com a ortótese. Se for necessário mais força, rode os parafusos no sentido dos ponteiros do relógio para mover a almofada para dentro. Ajuste os parafusos individualmente para melhor conforto e ajuste.
- ALMOFADA CONDILAR MEDIAL:** Depois de a almofada lateral estar ajustada, rode os parafusos no sentido dos ponteiros do relógio para obter um contacto firme e confortável com o joelho. Nota: Em caso de desconforto, desaperte os parafusos ou retire a ortótese durante períodos de inatividade.

SINTOMAS DO COMPARTIMENTO LATERAL

Instruções para o realinhamento do compartimento medial. Coloque a almofada de gel no suporte do cãndilo medial para um ajuste adequado.

C. ADAPTAÇÃO AS ALTERAÇÕES DO PERÍMETRO DA PERNA

- PERDA DE PERÍMETRO (INCHAÇO):** Rode os parafusos no sentido dos ponteiros do relógio para apertar as almofadas para dentro.
- AUMENTO DO PERÍMETRO (INCHAÇO):** Rode os parafusos no sentido contrário ao dos ponteiros do relógio para desapertar as almofadas para fora.

UTILIZAÇÃO E CUIDADOS:

Lavar à mão em água a 30 °C (86 °F) com sabão neutro e enxaguar abundantemente. Enxague e deixe secar horizontalmente ao ar livre. Não lave ou seque na máquina.

COMPOSIÇÃO DO MATERIAL:

Alumínio, neopreno, nylon, polietileno (PE), cloreto de polivinilo (PVC), aço inoxidável.

GARANTIA:

Os produtos Breg são fornecidos com uma garantia limitada contra defeitos de fabrico e de material. Nenhuma outra garantia, expressa ou implícita, e nenhuma afirmação do ou pelo vendedor, por palavras ou ações, constituirá uma garantia. Consulte www.breg.com

ELIMINAÇÃO:

Elimine o produto de acordo com os regulamentos locais.

AVISO AOS UTILIZADORES: Caso ocorra algum incidente grave relacionado ao dispositivo, informe o Breg e a autoridade competente do Estado Membro no qual o utilizador e/ou paciente está sedado.

POLSKI

PREZEZNACZENIE / WSKAZANIA:

Ortezy OA stawu kolanowego mają na celu zapewnienie ulgi w przypadku jednoprzeglądowej choroby zwyrodnieniowej stawu kolanowego (dotyczącej przedziału przysródkowego i bocznego).

PREZEZNACZENIE:

Docelowym użytkownikiem powinien być licencjonowany specjalista, pacjent lub jego opiekun. Użytkownik powinien być w stanie przeczytać, zrozumieć i być fizycznie zdolny do zastosowania się do wszystkich instrukcji, ostrzeżeń i przestróg zawartych w informacjach dotyczących użytkownika.

PRZECIWWSKAZANIA:

Nie dotyczy.

⚠ OSTRZEŻENIA I ŚRODKI OSTROŻNOŚCI:

- Przed użyciem należy uważnie przeczytać instrukcję zakładania i ostrzeżenia.
- Wyłącznie do użytku przez jednego pacjenta.
- W przypadku wystąpienia reakcji bólu, opuchlizny, podrażnienia skóry lub jakichkolwiek niepożądanych reakcji podczas użytkowania tego wyrobu należy niezwłocznie zasięgnąć porady specjalisty medycznego.
- Ten wyrob medyczny nie zapobiegnie wszystkim urazom ani nie zredukuj stopnia ich dotkliwości. Istotnym elementem bezpiecznego programu leczenia jest również odpowiednia rehabilitacja i modyfikacja aktywności fizycznej.
- W przypadku jakichkolwiek pytań podczas bezpiecznego stosowania tego wyrobu